

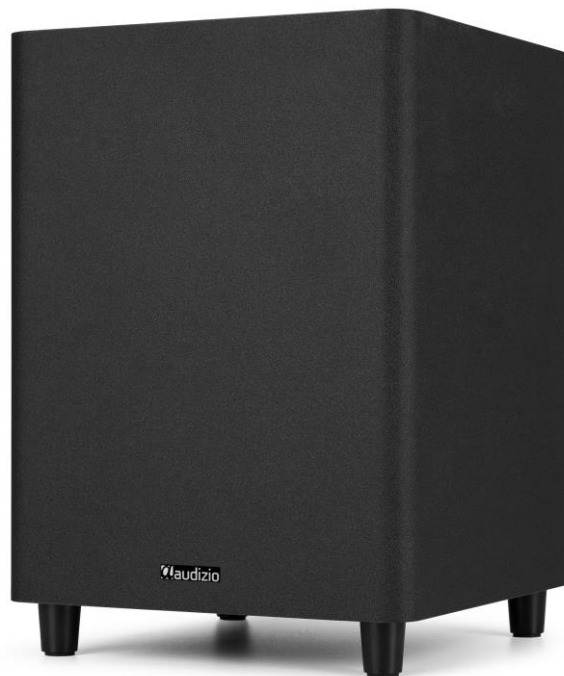

SW65C Subwoofer Act. 90W

Ref. nr.: 100.430



INSTRUCTION MANUAL
GEBRUIKSAANWIJZING
BEDIENUNGSANLEITUNG
MANUAL DE INSTRUCCIONES
MANUEL D'INSTRUCTIONS
INSTRUKCJA OBSŁUGI
NÁVOD K POUŽITÍ

INDEX

ENGLISH	3
UNPACKING INSTRUCTION.....	4
POWERSUPPLY	4
OVERVIEW REAR PANEL.....	4
GETTING STARTED.....	4
CONNECTION DIAGRAM	4
AUX OUT/LINE IN.....	5
AC POWER CONNECTION AND AUTO ON/OFF.....	Fout! Bladwijzer niet gedefinieerd.
FINE TUNING YOUR SUBWOOFER.....	5
NEDERLANDS	6
UITPAKKEN	7
AANSLUITSPANNING	7
OVERZICHT ACHTERPANEEL.....	7
AAN DE SLAG.....	7
AANSLUITSCHEMA	7
AUX OUT/LINE IN.....	8
AC STROOMAANSLUITING EN AUTOMATISCH AAN/UIT	Fout! Bladwijzer niet gedefinieerd.
UW SUBWOOFER FIJN AFSTELLEN	8
DEUTSCH	9
AUSPACKEN.....	10
NETZANSCHLUSS.....	10
BEDIENUNG	10
ERSTE SCHRITTE	10
ANSCHLUSSPLAN	10
AUX OUT/LINE IN.....	11
STROMVERSORGUNG UND AUTOMATISCHE EIN-/AUSSCHALTUNG	Fout! Bladwijzer niet gedefinieerd.
FEINABSTIMMUNG IHRES SUBWOOFERS.....	11
ESPAÑOL	12
INSTRUCCIONES DE DESEMBALAJE	13
FUENTE DE ALIMENTACIÓN.....	13
CONTROLES Y CONEXIONES.....	13
CÓMO EMPEZAR.....	13
DIAGRAMA DE CONEXIÓN.....	13
SALIDA AUXILIAR/ENTRADA DE LÍNEA	14
CONEXIÓN A LA RED ELÉCTRICA Y ENCENDIDO/APAGADO AUTOMÁTICO	Fout! Bladwijzer niet gedefinieerd.
AJUSTE FINAL DEL SUWOOFER	14
FRANÇAIS	15
DEBALLAGE.....	16
ALIMENTATION	16
REGLAGES ET BRANCHEMENTS.....	16
MISE EN ROUTE.....	16
SCHÉMA DE CONNEXION.....	16
AUX OUT/LINE IN.....	17
CONNEXION AU SECTEUR ET MISE EN MARCHÉ/ARRÊT AUTOMATIQUE	Fout! Bladwijzer niet gedefinieerd.
RÉGLAGE FIN DE VOTRE CAISSON DE BASSES.....	17
POLSKI	18
INSTRUKCJA ROZPAKOWANIA	19
ZASILANIE	19
STEROWANIE I POŁĄCZENIA.....	19
ROZPOCZĘCIE	19
SCHEMAT POŁĄCZEŃ.....	19
AUX OUT/LINE IN.....	20
PODŁĄCZENIE ZASILANIA AC I AUTOMATYCZNE WŁĄCZANIE/WYŁĄCZANIE.....	Fout! Bladwijzer niet gedefinieerd.
DOSTRAJANIE SUBWOOFERA	20
ČESKY	21
POKYNY PO VYBALENÍ	22
NAPÁJENÍ	22
OVLÁDACÍ PRVKY A PŘIPOJENÍ	22
ZAČÍNÁME	22
SCHÉMA PŘIPOJENÍ.....	22
AUX OUT/LINE IN.....	23
PŘIPOJENÍ STŘÍDAVÉHO PROUDU A AUTOMATICKÉ ZAPNUTÍ/VYPNUTÍ.....	Fout! Bladwijzer niet gedefinieerd.
DOLADĚNÍ SUBWOOFERU	23

ENGLISH

Congratulations to the purchase of this Audizio product. Please read this manual thoroughly prior to using the unit in order to benefit fully from all features.

Read the manual prior to using the unit. Follow the instructions in order not to invalidate the warranty. Take all precautions to avoid fire and/or electrical shock. Repairs must only be carried out by a qualified technician in order to avoid electrical shock. Keep the manual for future reference.

- Prior to using the unit, please ask advice from a specialist. When the unit is switched on for the first time, some smell may occur. This is normal and will disappear after a while.
- The unit contains voltage carrying parts. Therefore do NOT open the housing.
- Do not place metal objects or pour liquids into the unit. This may cause electrical shock and malfunction.
- Do not place the unit near heat sources such as radiators, etc. Do not place the unit on a vibrating surface. Do not cover the ventilation holes.
- The unit is not suitable for continuous use.
- Be careful with the mains lead and do not damage it. A faulty or damaged mains lead can cause electrical shock and malfunction.
- When unplugging the unit from a mains outlet, always pull the plug, never the lead.
- Do not plug or unplug the unit with wet hands.
- If the plug and/or the mains lead are damaged, they need to be replaced by a qualified technician.
- If the unit is damaged to such an extent that internal parts are visible, do NOT plug the unit into a mains outlet and DO NOT switch the unit on. Contact your dealer. Do NOT connect the unit to a rheostat or dimmer.
- To avoid fire and shock hazard, do not expose the unit to rain and moisture.
- All repairs should be carried out by a qualified technician only.
- Connect the unit to an earthed mains outlet (220-240Vac/50Hz) protected by a 10-16A fuse.
- During a thunderstorm or if the unit will not be used for a longer period of time, unplug it from the mains. The rule is: Unplug it from the mains when not in use.
- If the unit has not been used for a longer period of time, condensation may occur. Let the unit reach room temperature before you switch it on. Never use the unit in humid rooms or outdoors.
- To prevent accidents in companies, you must follow the applicable guide lines and follow the instructions.
- Do not repeatedly switch the fixture on and off. This shortens the life time.
- Keep the unit out of the reach of children. Do not leave the unit unattended.
- Do not use cleaning sprays to clean switches. The residues of these sprays cause deposits of dust and grease. In case of malfunction, always seek advice from a specialist.
- Do not force the controls.
- This unit is with speaker inside which can cause magnetic field. Keep this unit at least 60cm away from computer or TV.
- If this product have a built-in lead-acid rechargeable battery. Please recharge the battery every 3 months if you are not going to use the product for a long period of time. Otherwise the battery may be permanently damaged.
- If the battery is damaged please replace with same specifications battery. And dispose the damaged battery environment friendly.
- If the unit has fallen, always have it checked by a qualified technician before you switch the unit on again.
- Do not use chemicals to clean the unit. They damage the varnish. Only clean the unit with a dry cloth.
- Keep away from electronic equipment that may cause interference.
- Only use original spares for repairs, otherwise serious damage and/or dangerous radiation may occur.
- Switch the unit off prior to unplugging it from the mains and/or other equipment. Unplug all leads and cables prior to moving the unit.
- Make sure that the mains lead cannot be damaged when people walk on it. Check the mains lead before every use for damages and faults!
- The mains voltage is 220-240Vac/50Hz. Check if power outlet match. If you travel, make sure that the mains voltage of the country is suitable for this unit.
- Keep the original packing material so that you can transport the unit in safe conditions.



This mark attracts the attention of the user to high voltages that are present inside the housing and that are of sufficient magnitude to cause a shock hazard.



This mark attracts the attention of the user to important instructions that are contained in the manual and that he should read and adhere to.

The unit has been certified CE. It is prohibited to make any changes to the unit. They would invalidate the CE certificate and their guarantee!

NOTE: To make sure that the unit will function normally, it must be used in rooms with a temperature between 5°C/41°F and 35°C/95°F.



Electric products must not be put into household waste. Please bring them to a recycling centre. Ask your local authorities or your dealer about the way to proceed. The specifications are typical. The actual values can slightly change from one unit to the other. Specifications can be changed without prior notice.

Do not attempt to make any repairs yourself. This would invalid your warranty. Do not make any changes to the unit. This would also invalid your warranty. The warranty is not applicable in case of accidents or damages caused by inappropriate use or disrespect of the warnings contained in this manual. Audizio cannot be held responsible for personal injuries caused by a disrespect of the safety recommendations and warnings. This is also applicable to all damages in whatever form.

UNPACKING INSTRUCTION

CAUTION! Carefully unpack the box upon receipt. Check the contents to ensure that all parts are present and have been received in good condition. Notify the shipper immediately and retain packaging material if any parts appear damaged from shipping or the package itself shows signs of mishandling. Save the package and all packaging materials. If the product must be returned, it is important that the product is returned in the original factory box and packaging. If the device has been exposed to drastic temperature fluctuation (e.g. after transportation), do not switch it on immediately. The arising condensation water might damage your device. Leave the device switched off until it has reached room temperature.

POWERSUPPLY

The label on the back/under side of the product indicates the mains voltage to which it must be connected. Check that the mains voltage corresponds to this. Any other voltage than the one indicated may cause irreparable damage to the unit. The unit must also be connected directly to the mains voltage and no dimmer or adjustable power supply may be used.



Always connect the device to a protected circuit (circuit breaker or fuse). Make sure the device has an appropriate electrical ground to avoid the risk of electrocution or fire.

OVERVIEW REAR PANEL

- Power**
Press this button to turn the device on/off
- Led indicator**
- Volume**
Rotate this knob to increase/decrease the volume
- Low pass**
Rotate this knob to adjust the LP frequency
(Only bass is passed through)
- Phase switch**
Switch between 0° and 180°. Allows you to phase the subwoofer with the speaker
- Aux out**
3,5 mm connection for connecting to an output device
- Line in/L-LFE/R**
RCA connection for connecting with an input device
- DC in**
Connect the included power adapter to this input and connect the other end of the cable to the correct power source

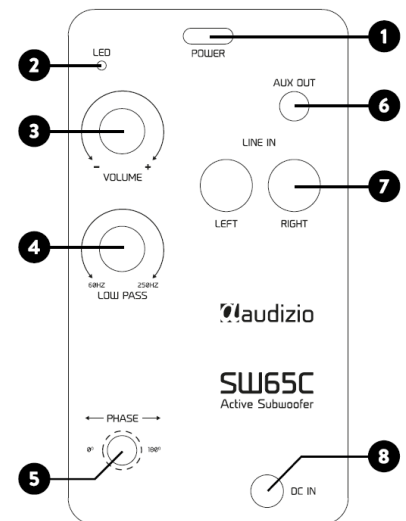

GETTING STARTED

- Remove the subwoofer from the package box.
- Plug in the power adapter and press **[POWER]**.

Caution: Use only the adapter supplied with the subwoofer. Connecting a power supply with a different rating can cause permanent damage to the subwoofer and may be hazardous.

CONNECTION DIAGRAM

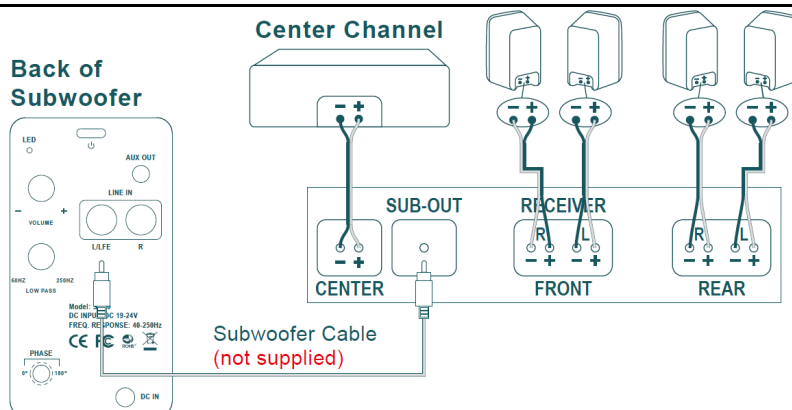

Adjusting your system

When you set up your subwoofer for the first time, you will probably have to make adjustments several times before you hear what your personal like. Start with the volume at 50%.

NOTE: Connect a single subwoofer cable from the "sub out" of your receiver to the LFE input of the subwoofer. This connecting method bypasses the subwoofer's internal filter and relies on the filter built into your receiver. Make no other signal connections. Do not use speaker wire to make the connection to the subwoofer.

AUX OUT/LINE IN

Back of Subwoofer

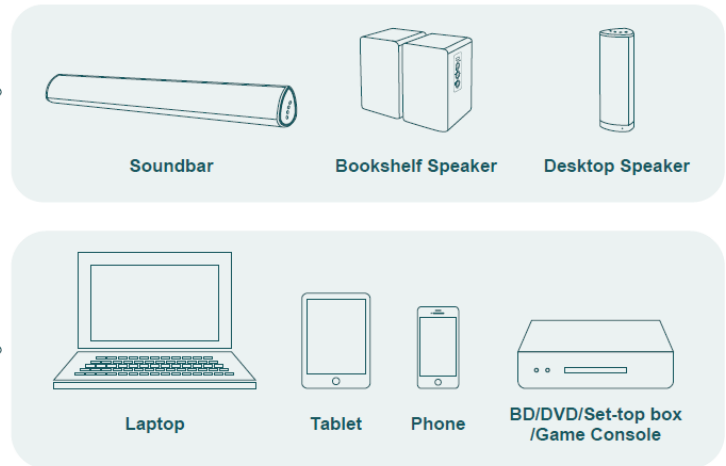
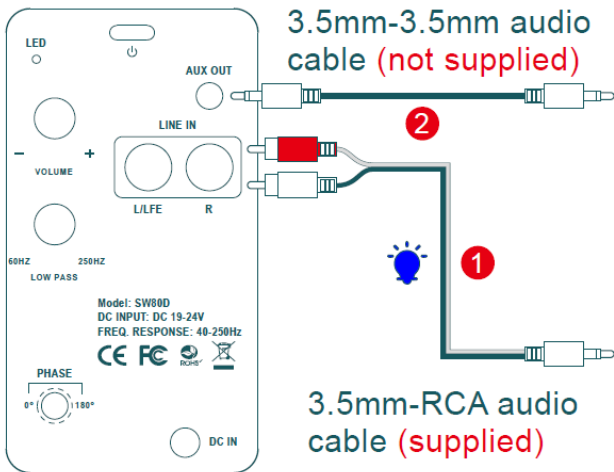

Connecting with an input device and an output device:

1. Connecting using an RCA to 3,5 mm audio cable between your subwoofer, laptop, table or phone etc.
(Aux output device: Audio out --- subwoofer: Audio in)
2. Connecting using an Stereo 3,5 mm to 3,5 mm audio cable between your subwoofer and soundbar or other sources device.
(Subwoofer: Audio out --- soundbar/speakers: Audio in)

FINE TUNING YOUR SUBWOOFER

- **Volume:**
Adjust by ear using a wide variety of CD's and audio/video sources.
Adjust for deep, powerful bass without "Boomness".
- **Low Pass:**
This control adjusts the frequency range over which the subwoofer operates.
When using smaller main speakers, the upper range of the control will probably yield the best results. With larger speakers, the lower end of the control range will probably sound best, but always let your ear be the final judge. If male vocals sound "thin", turn this control up until the voice sounds rich but not boomy. If male vocals sound too "thick" or "chesty", turn this control down until the voice sound natural.
- **Phase Switch:**
Sit in your favourite listening position. Play music (not a movie) with a walking bass line. We recommend playing Jazz or Country music. Now listen carefully for the point at which the subwoofer transitions to your main speakers. This is the crossover point, and this point should be below the frequency of a male human voice. Whichever phase settings sound louder or fuller at the subwoofer's crossover (transition) point is the optimum setting. Sometimes no difference will be heard.

NEDERLANDS

Hartelijk dank voor de aanschaf van dit Audizio product. Neemt u a.u.b. een paar momenten de tijd om deze handleiding zorgvuldig te lezen, aangezien wij graag willen dat u onze producten snel en volledig gebruikt.

Lees deze handleiding eerst door alvorens het product te gebruiken. Volg de instructies op anders zou de garantie wel eens kunnen vervallen. Neem ook altijd alle veiligheidsmaatregelen om brand en/of een elektrische schok te voorkomen. Tevens is het ook raadzaam om reparaties / modificaties e.d. over te laten aan gekwalificeerd personeel om een elektrische schok te voorkomen. Bewaar deze handleiding ook voor toekomstig gebruik.

- Bewaar de verpakking zodat u indien het apparaat defect is, dit in de originele verpakking kunt opsturen om beschadigingen te voorkomen.
- Voordat het apparaat in werking wordt gesteld, altijd eerst een deskundige raadplegen. Bij het voor de eerste keer inschakelen kan een bepaalde reuk optreden. Dit is normaal en verdwijnt na een poos.
- In het apparaat bevinden zich onder spanning staande onderdelen; open daarom NOOIT dit apparaat.
- Plaats geen metalen objecten en mors geen vloeistof in het effect. Dit kan leiden tot elektrische schokken of defecten.
- Toestel niet opstellen in de buurt van warmtebronnen zoals radiatoren etc. en niet op een vibrerende onder- grond plaatsen. Dek ventilatieopeningen nooit af.
- Het apparaat is niet geschikt voor continu gebruik.
- Wees voorzichtig met het netsnoer en beschadig deze niet. Als het snoer kapot of beschadigd is, kan dit leiden tot elektrische schokken of defecten.
- Als u de stekker uit het stopcontact neemt, trek dan niet aan het snoer, maar aan de stekker.
- Om brand of elektrische schok te voorkomen, dient u dit apparaat niet bloot te stellen aan regen of vocht.
- Verwijder of plaats een stekker nooit met natte handen resp. uit en in het stopcontact.
- Indien zowel de stekker en/of netsnoer als snoeringang in het apparaat beschadigd zijn dient dit door een vakman hersteld te worden.
- Indien het apparaat zo beschadigd is dat inwendige (onder)delen zichtbaar zijn mag de stekker NOOIT in het stopcontact worden geplaatst en het apparaat NOOIT worden ingeschakeld. Neem in dit geval contact op met de dealer.
- Sluit het apparaat nooit op een dimmer aan.
- Reparatie aan het apparaat dient te geschieden door een vakman of een deskundige.
- Sluit het apparaat alleen aan op een 220-240VAC / 50Hz (geaard) stopcontact, verbonden met een 10-16A meterkastgroep.
- Bij onweer altijd de stekker uit het stopcontact halen, zo ook wanneer het apparaat voor een langere tijd niet gebruikt wordt. Stelregel: Bij geen gebruik stekker verwijderen.
- Als u het apparaat lang niet gebruikt heeft en het weer wil gebruiken kan er condens ontstaan; laat het apparaat eerst op kamertemperatuur komen alvorens het weer in werking te stellen.
- Apparaat nooit in vochtige ruimten en buiten gebruiken.
- Om ongevallen in bedrijven te voorkomen moet rekening worden gehouden met de daarvoor geldende richtlijnen en moeten de aanwijzingen/waarschuwingen worden gevolgd.
- Het apparaat buiten bereik van kinderen houden. Bovendien mag het apparaat nooit onbeheerd gelaten worden.
- Gebruik geen schoonmaakspray om de schakelaars te reinigen. Restanten van deze spray zorgen ervoor dat smeer en stof ophopen. Raadpleeg bij storing te allen tijde een deskundige.
- Gebruik geen overmatige kracht bij het bedienen van het apparaat.
- Dit apparaat kan magnetisch veld veroorzaken. Houd dit apparaat ten minste 60 cm afstand van de computer of tv.
- Indien dit apparaat beschikt over een loodaccu, dient deze tenminste elke 3 maanden opgeladen te worden indien deze voor een langere periode niet wordt gebruikt anders bestaat de kans dat de accu permanent beschadigd.
- Bij een ongeval met dit product altijd eerst een deskundige raadplegen alvorens opnieuw te gebruiken.
- Tracht het apparaat niet schoon te maken met chemische oplossingen. Dit kan de lak beschadigen. Gebruik een droge doek om schoon te maken.
- Blijf uit de buurt van elektronische apparatuur die bromstoringen zouden kunnen veroorzaken.
- Bij reparatie dienen altijd originele onderdelen te worden gebruikt om onherstelbare beschadigingen en/of ontoelaatbare straling te voorkomen.
- Schakel eerst het toestel uit voordat u het netsnoer verwijderd. Verwijder netsnoer en aansluitsnoeren voordat u dit product gaat verplaatsen.
- Zorg ervoor dat het netsnoer niet beschadigd/defect kan raken wanneer mensen erover heen lopen. Het netsnoer vóór ieder gebruik controleren op breuken/defecten!
- In Nederland/België is de netspanning 220-240Vac/50Hz. Indien u reist (en u neemt het apparaat mee) informeer dan naar de netspanning in het land waar u verblijft.



Deze markering wordt weergegeven om u erop attent te maken dat een levensgevaarlijke spanning in het product aanwezig is en dat bij aanraking van deze delen een elektrische schok wordt verkregen.



Deze instructiemarkering wordt weergegeven om u erop te wijzen dat de instructie zeer belangrijk is om te lezen en/of op te volgen.

OPMERKING: Om zeker te zijn van een correcte werking, dient u dit apparaat in een ruimte te gebruiken waar de temperatuur tussen de 5°C/41°F en 35°C/95°F ligt.



Raadpleeg eventueel www.wecycle.nl en/of www.vrom.nl v.w.b. het afdanken van elektronische apparaten in het kader van de WEEE-regeling. Vele artikelen kunnen worden gerecycled, gooi ze daarom niet bij het huisvuil maar lever ze in bij een gemeentelijk depot of uw dealer. Lever ook afgedankte batterijen in bij uw gemeentelijk depot of bij de dealer, zie www.stibat.nl

Alle (defecte) artikelen dienen gedurende de garantieperiode altijd retour te worden gezonden in de originele verpakking. Voer zelf geen reparaties uit aan het toestel; in elk geval vervalt de totale garantie. Ook mag het toestel niet eigenmachtig worden gemodificeerd, ook in dit geval vervalt de totale garantie. Ook vervalt de garantie bij ongevallen en beschadigingen in elke vorm t.g.v. onoordeelkundig gebruik en het niet in acht nemen van het gestelde in deze gebruiksaanwijzing. Tevens aanvaardt Audizio geen enkele aansprakelijkheid in geval van persoonlijke ongelukken als gevolg van het niet naleven van veiligheidsinstructies en waarschuwingen. Dit geldt ook voor gevolgschade in welke vorm dan ook.

UITPAKKEN

LET OP! Pak na ontvangst de doos zorgvuldig uit. Controleer of alle onderdelen aanwezig- en in goede staat ontvangen zijn. Bij transportschade of bij het ontbreken van onderdelen onmiddellijk de verkopende partij inlichten. Bewaar de verpakking en het verpakkingsmateriaal. Indien het product moet worden teruggestuurd, is het belangrijk dat het product in originele verpakking wordt geretourneerd. Schakel het apparaat niet onmiddellijk in als het apparaat is blootgesteld aan drastische temperatuurverschillen (bv. na het transport). De ontstane condensatie kan het apparaat beschadigen. Zorg ervoor dat het apparaat eerst op kamertemperatuur komt alvorens het aan te sluiten.

AANSLUITSPANNING

Op het label aan de achterzijde van het product staat aangegeven op welke netspanning deze moet worden aangesloten. Controleer of de netspanning hiermee overeenkomt, bij alle andere netspanningen dan aangegeven kan het apparaat onherstelbaar worden beschadigd. Tevens moet het apparaat direct op de netspanning worden aangesloten en mag géén dimmer of regelbare voeding worden gebruikt.



Sluit het apparaat altijd aan op een beschermd circuit (aardlekschakelaar of zekering). Zorg ervoor dat het apparaat voldoende elektrisch is geaard om het risico op elektrocutie of brand te vermijden.

OVERZICHT ACHTERPANEEL

- Power**
Druk op deze knop om het apparaat aan/uit te zetten
- LED-INDICATOR**
- VOLUME**
Draai aan deze knop om het volume te verhogen/verlagen
- LOW PASS**
Draai aan deze knop om de LP-frequentie aan te passen (Enkel de lage tonen worden doorgelaten)
- PHASE**
Phase schakelaar om te schakelen tussen 0° en 180°. Hiermee kunt u de subwoofer in fase zetten met de luidspreker
- AUX OUT**
Aansluiting van 3,5 mm voor aansluiting op een uitvoerapparaat
- LINE IN/L-FE/R**
RCA-aansluiting voor aansluiting op een invoerapparaat
- DC in**
Sluit de meegeleverde voedingsadapter aan op deze ingang en sluit het andere uiteinde van de kabel op de juiste voedingsbron op de juiste voedingsbron

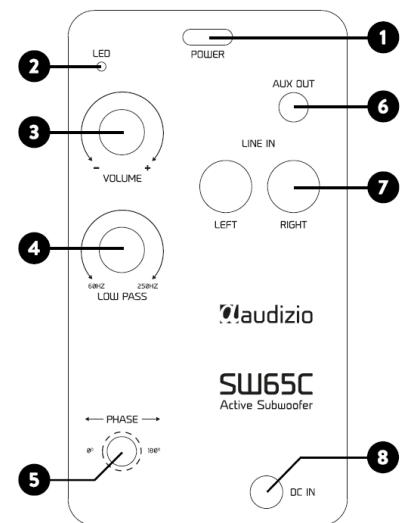

AAN DE SLAG

- Haal de subwoofer uit de verpakking.
- Sluit de voedingsadapter aan en druk op [POWER].

Let op: Gebruik alleen de adapter die bij de subwoofer is geleverd. Het aansluiten van een andere voeding kan permanente schade aan de subwoofer veroorzaken en kan gevaarlijk zijn.

AANSLUITSCHEMA

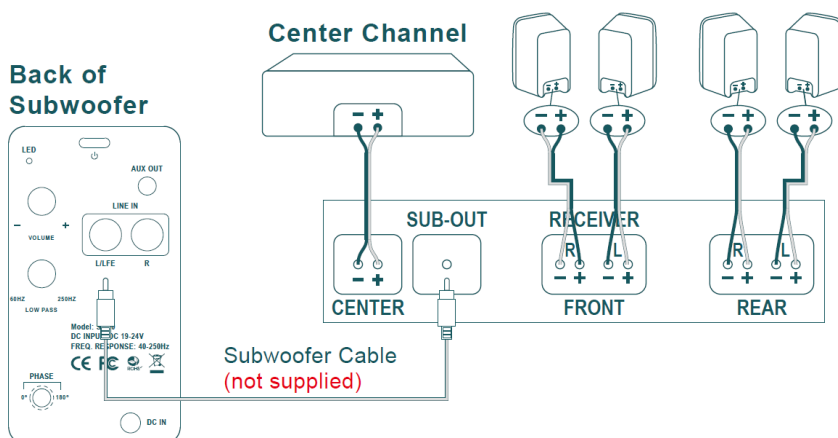

Uw systeem afstellen

Wanneer u uw subwoofer voor de eerste keer instelt, zult u deze waarschijnlijk een paar keer moeten bijstellen voordat u hoort wat u persoonlijk mooi vindt. Begin met het volume op 50%.

OPMERKING: Sluit een enkele subwooferkabel aan van de "sub out" van je receiver naar de LFE ingang van de subwoofer. Deze aansluitmethode omzeilt het interne filter van de subwoofer en vertrouwt op het filter dat in uw receiver is ingebouwd. Maak geen andere signaalverbindingen. Gebruik geen luidsprekerkabel om de verbinding met de subwoofer te maken.

Back of Subwoofer

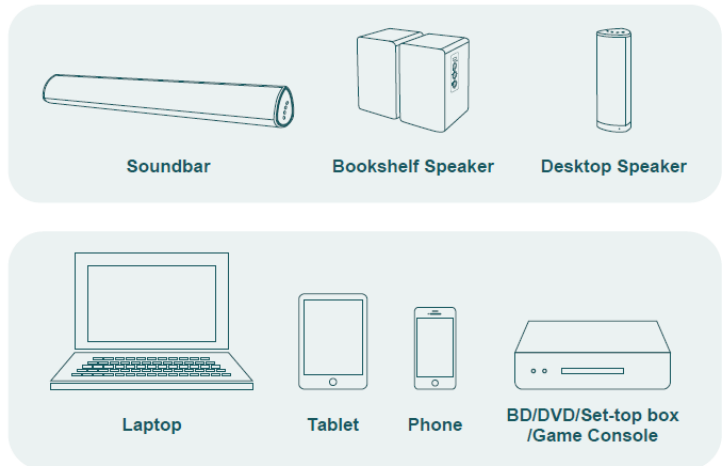
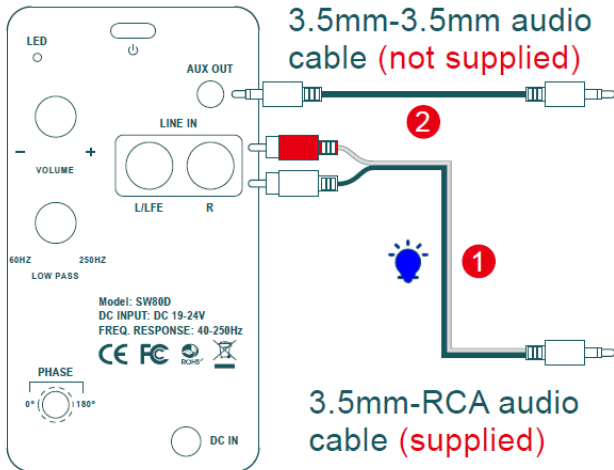

Aansluiten op een invoerapparaat en een uitvoerapparaat:

1. Verbinden met een RCA naar 3,5 mm audiokabel tussen uw subwoofer, laptop, tafel of telefoon enz. (Aux-uitgangsapparaat: Audio uit --- subwoofer: Audio in)
2. Aansluiten met een stereo 3,5 mm naar 3,5 mm audiokabel tussen uw subwoofer en soundbar of ander bronapparaat. (Subwoofer: Audio uit --- soundbar/speakers: Audio in)

UW SUBWOOFER FIJN AFSTELLEN

- **Volume:**
Stel het volume op het gehoor in met behulp van een groot aantal cd's en audio-/videobronnen. Instellen voor een diepe, krachtige bas zonder "boem".
- **Laagdoorlaat:**
Deze regelaar past het frequentiebereik aan waarbinnen de subwoofer werkt. Bij gebruik van kleinere hoofduidsprekers zal het bovenste bereik van de regelaar waarschijnlijk de beste resultaten opleveren. Bij grotere luidsprekers zal het lagere bereik van de regelaar waarschijnlijk het beste klinken, maar laat je oor altijd het laatste oordeel vellen. Als mannelijke zang "dun" klinkt, draai deze regelaar dan omhoog totdat de stem rijk maar niet dreunend klinkt. Als mannelijke vocalen te "dik" of "borstklopperig" klinken, draai deze regelaar dan omlaag totdat de stem natuurlijk klinkt.
- **Faseschakelaar:**
Ga in uw favoriete luisterpositie zitten. Speel muziek (geen film) met een lopende baslijn. We raden aan Jazz of Country muziek te spelen. Luister nu goed naar het punt waarop de subwoofer overgaat in uw hoofduidsprekers. Dit is het crossover punt en dit punt moet onder de frequentie van een mannelijke menselijke stem liggen. Welke fase-instelling ook luider of voller klinkt op het crossover (overgang) punt van de subwoofer is de optimale instelling. Soms is er geen verschil hoorbaar.

DEUTSCH

Vielen Dank für den Kauf dieses Audizios gerät. Nehmen Sie sich einen Augenblick Zeit, um diese Anleitung sorgfältig durchzulesen, damit sie die Möglichkeiten, die unser Produkt bietet, sofort voll ausnutzen können.

Lesen Sie erst die Anleitung vollständig vor der ersten Inbetriebnahme durch. Befolgen Sie die Anweisung, da sonst jeglicher Garantieanspruch verfällt. Treffen Sie stets alle Sicherheits-vorkehrungen um Feuer und/oder Stromschlag zu vermeiden. Reparaturen dürfen nur von qualifiziertem Fachpersonal ausgeführt werden, um Stromschlag zu vermeiden. Bewahren Sie diese Anleitung für spätere Bezugnahme auf.

- Bewahren Sie die Verpackung auf, um das Gerät im Bedarfsfall sicher transportieren zu können.
 - Bevor das Gerät in Betrieb genommen wird, muss es erst von einem Fachmann überprüft werden. Bei der ersten Benutzung kann etwas Geruch auftreten. Das ist normal und verschwindet nach einer Weile
 - Das Gerät enthält unter Spannung stehende Teile. Daher NIEMALS das Gehäuse öffnen.
 - Keine Metallgegenstände oder Flüssigkeiten ins Gerät dringen lassen. Sie können zu Stromschlag und Defekten führen.
 - Gerät nicht in der Nähe von Wärmequellen wie Heizkörpern aufstellen. Nicht auf eine vibrierende Oberfläche stellen. Niemals die Belüftungsschlitze abdecken.
 - Das Gerät ist nicht für Dauerbetrieb geeignet.
 - Gehen Sie vorsichtig mit dem Netzkabel um und beschädigen Sie es nicht. Eine beschädigte Netzschnur kann zu Stromschlag und Defekten führen.
 - Wenn Sie das Gerät vom Netz trennen, immer am Stecker ziehen, niemals an der Schnur.
 - Um Feuer und Stromschlag zu vermeiden, das Gerät vor Regen und Feuchtigkeit schützen.
 - Den Stecker nie mit nassen Händen in eine Netzsteckdose stecken oder abziehen.
 - Wenn sowohl der Stecker und/oder die Netzschnur bzw. der Kabeleintritt ins Gerät beschädigt sind, müssen sie von einem Fachmann repariert werden.
 - Wenn das Gerät so beschädigt ist, dass Innenteile sichtbar sind, darf der Stecker NICHT in eine Steckdose gesteckt werden und das Gerät darf NICHT eingeschaltet werden. Wenden Sie sich in dem Fall an Ihren Fachhändler. Das Gerät darf nicht an einen Dimmer angeschlossen werden.
 - Reparaturen dürfen nur von einem Fachmann oder Sachverständigen ausgeführt werden.
 - Das Gerät nur an eine geerdete 10-16A Netzsteckdose mit 220-240V AC/50Hz Spannung anschließen.
 - Bei Gewitter oder längerem Nichtgebrauch den Netzstecker abziehen. Die Regel gilt: Bei Nichtgebrauch Netzstecker abziehen.
 - Wenn das Gerät längere Zeit nicht benutzt wurde, kann sich Kondenswasser gebildet haben. Lassen Sie das Gerät erst auf Zimmertemperatur kommen, bevor Sie es einschalten.
- Das Gerät nicht in feuchten Räumen oder im Freien benutzen.
 - Um Unfällen in der Öffentlichkeit vorzubeugen, müssen die geltenden Richtlinien beachtet und die Anweisungen/Warnungen befolgt werden.
 - Niemals das Gerät kurz hintereinander ein- und ausschalten. Dadurch verkürzt sich die Lebensdauer erheblich.
 - Das Gerät außerhalb der Reichweite von Kindern halten. Das Gerät niemals unbeaufsichtigt lassen.
 - Die Regler nicht mit Reinigungssprays reinigen. Diese hinterlassen Rückstände, die zu Staub- und Fettansammlungen führen. Bei Störungen immer einen Fachmann um Rat fragen.
 - Das Gerät nur mit sauberen Händen bedienen.
 - Das Gerät nicht mit Gewalt bedienen.
 - Dieses Gerät kann dazu führen Magnetfeld. Halten Sie das Gerät mindestens 60 cm vom Computer oder Fernseher.
 - Wenn dieses Gerät eine Blei-Säure-Batterie hat, soll dies jede 3 Monate zumindest wieder aufgeladen werden, wenn es nicht für eine längere Zeit nicht benutzt wird, sonst ist es möglich, dass die Batterie dauerhaft beschädigt.
 - Fachmann um Rat fragen, bevor Sie es wieder einschalten.
 - Keine chemischen Reinigungsmittel benutzen, die den Lack beschädigen. Das Gerät nur mit einem trockenen Tuch abwischen.
 - Nicht in der Nähe von elektronischen Geräten benutzen, die Brummstörungen verursachen können.
 - Bei Reparaturen nur die Original-Ersatzteile verwenden, um starke Schäden und/oder gefährliche Strahlungen zu vermeiden.
 - Bevor Sie das Netz- und/oder Anschlusskabel abziehen, erst das Gerät ausschalten. Netz- und Anschlusskabel abziehen, bevor Sie das Gerät umstellen.
 - Sorgen Sie dafür, dass das Netzkabel nicht beschädigt werden kann, wenn Menschen darüber laufen. Das Netzkabel vor jedem Einsatz auf Brüche/Schadstellen überprüfen.
 - In Deutschland beträgt die Netzspannung 220-240V AC / 50Hz. Wenn Sie das Gerät auf Reisen mitnehmen, prüfen Sie, ob die örtliche Netzspannung den Anforderungen des Geräts entspricht.



Dieses Zeichen weist den Benutzer darauf hin, dass lebensgefährliche Spannungen im Gerät anliegen, die bei Berührung einen Stromschlag verursachen.



Dieses Zeichen lenkt die Aufmerksamkeit des Benutzers auf wichtige Hinweise in der Anleitung hin, die unbedingt eingehalten werden müssen.

HINWEIS: Um einen einwandfreien Betrieb zu gewährleisten, muss die Raumtemperatur zwischen 5° und 35°C liegen.



Tronios BV Registrierungsnummer : DE93980108 (ElektroG).

Dieses Produkt darf am Ende seiner Lebensdauer nicht über den normalen Haushaltsabfall entsorgt werden, sondern muss an einem Sammelpunkt für das Recycling abgegeben werden. Hiermit leisten Sie einen wichtigen Beitrag zum Schutze unserer Umwelt.

Tronios BV Registrierungsnummer : 21003000 (BatterieG).

Lithiumbatterien und Akkupacks sollten nur im entladenen Zustand in die Altbatteriesammelgefäße bei Handel und bei öffentlich-rechtlichen Entsorgungsträgern gegeben werden. Bei nicht vollständig entladenen Batterien Vorsorge gegen Kurzschluß treffen durch Isolieren der Pole mit Klebestreifen. Der Endnutzer ist zur Rückgabe von Altbatterien gesetzlich verpflichtet.

Reparieren Sie das Gerät niemals selbst und nehmen Sie niemals eigenmächtig Veränderungen am Gerät vor. Sie verlieren dadurch den Garantieanspruch. Der Garantieanspruch verfällt ebenfalls bei Unfällen und Schäden in jeglicher Form, die durch unsachgemäßen Gebrauch und Nichtbeachtung der Warnungen und Sicherheitshinweise in dieser Anleitung entstanden sind. Audizio ist in keinem Fall verantwortlich für persönliche Schäden in Folge von Nichtbeachtung der Sicherheitsvorschriften und Warnungen. Dies gilt auch für Folgeschäden jeglicher Form.

AUSPACKEN

Packen Sie das Gerät sofort nach Empfang aus und prüfen Sie den Inhalt. Wenn Teile fehlen oder beschädigt sind, benachrichtigen Sie sofort den Spediteur und bewahren Sie die Verpackung auf. Falls ein Gerät ins Werk zurückgeschickt werden muss, ist es wichtig, dass es in der Originalverpackung versandt wird. Das Gerät darf nicht in Betrieb genommen werden, nachdem es von einem kalten in einen warmen Raum gebracht wurde. Das dabei entstehende Kondenswasser kann unter Umständen Ihr Gerät zerstören. Lassen Sie das Gerät solange ausgeschaltet, bis es Zimmertemperatur erreicht hat!

NETZANSCHLUSS

Die benötigte Versorgungsspannung steht auf dem Typenschild auf der Rückseite des Geräts. Die angegebenen Stromwerte entsprechen einem Durchschnittswert bei normalem Betrieb. Alle Geräte müssen direkt ans Netz angeschlossen werden und dürfen nicht über Dimmerpacks geschaltet werden. Bevor Sie eine Spannung anlegen, prüfen Sie, ob der Wert der zulässigen Spannung entspricht.

 Verbinden Sie immer das Gerät an einem geschützten Schaltkreis (Leistungsschalter oder Sicherung). Stellen Sie sicher, das Gerät ist elektrisch geerdet, um das Risiko eines Stromschlags oder Feuer zu vermeiden.

BEDIENUNG

- Power**
Drücken Sie diese Taste, um das Gerät ein-/auszuschalten
- LED-Anzeige**
- Volume**
Drehen Sie diesen Knopf, um die Lautstärke zu erhöhen/verringern
- Low pass**
Drehen Sie diesen Knopf, um die LP-Frequenz einzustellen
(Nur der Bass wird durchgelassen)
- Phasenumschalter**
Schalten Sie zwischen 0° und 180° um. Ermöglicht die Phasen Anpassung des Subwoofers mit dem Lautsprecher
- Aux-Ausgang**
3,5-mm-Anschluss für den Anschluss an ein Ausgabegerät
- Line-In/L-LFE/R**
RCA-Anschluss für den Anschluss an ein Eingabegerät
- DC-Eingang**
Schließen Sie den mitgelieferten Netzadapter an diesen Eingang an und verbinden Sie das andere Ende des Kabels mit der richtigen Stromquelle

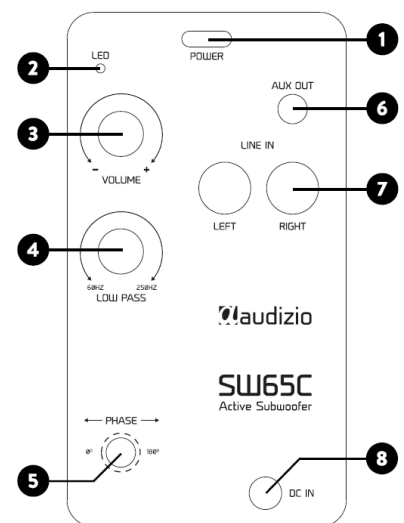

ERSTE SCHRITTE

- Nehmen Sie das Radio aus der Verpackung.
- Schließen Sie den Netzadapter an und drücken Sie **[POWER]**.

Hinweis: Verwenden Sie nur den mit dem Funkgerät gelieferten Netzadapter. Der Anschluss eines Netzteils mit einem anderen Nennwert kann zu dauerhaften Schäden am Funkgerät führen und ist möglicherweise gefährlich.

ANSCHLUSSPLAN

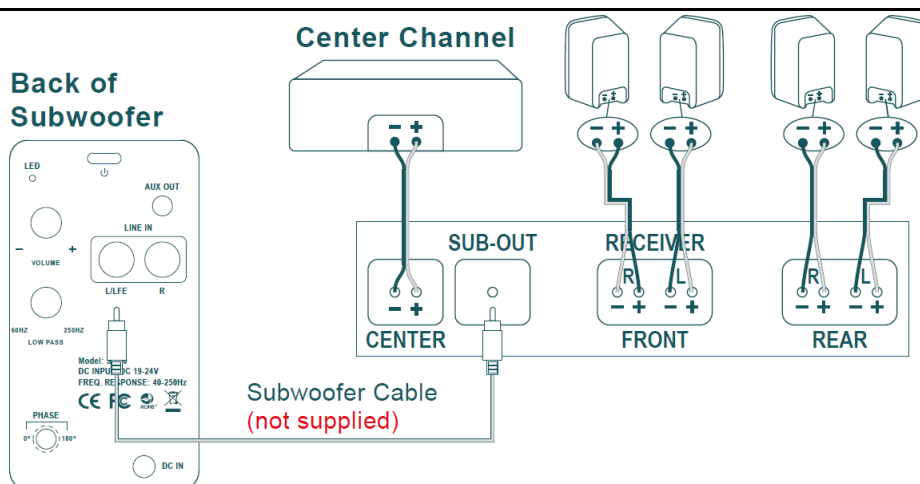

Anpassung ihres systems

Wenn Sie Ihren Subwoofer zum ersten Mal einrichten, müssen Sie wahrscheinlich mehrmals Anpassungen vornehmen, bevor Sie hören, was Ihnen persönlich gefällt. Beginnen Sie mit einer Lautstärke von 50 %.

HINWEIS: Schließen Sie ein einzelnes Subwoofer-Kabel vom „Sub Out“-Ausgang Ihres Receivers an den LFE-Eingang des Subwoofers an. Bei dieser Anschlussmethode wird der interne Filter des Subwoofers umgangen und der in Ihrem Receiver integrierte Filter verwendet. Schließen Sie keine weiteren Signale an. Verwenden Sie kein Lautsprecherkabel, um den Subwoofer anzuschließen.

AUX OUT/LINE IN

Back of Subwoofer

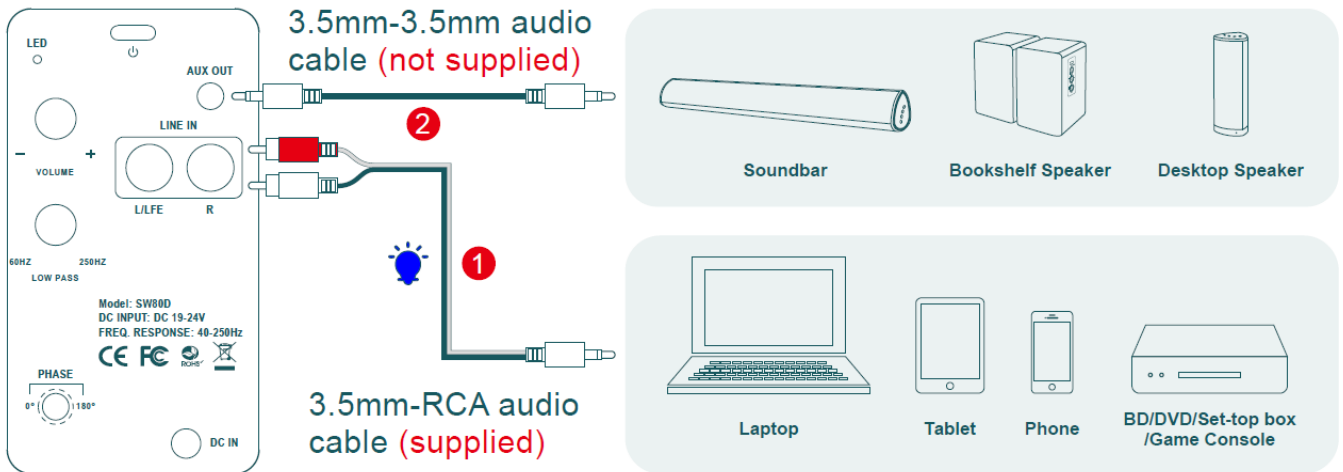

Anschluss eines Eingangs- und eines Ausgangsgeräts:

1. Anschluss über ein RCA-zu-3,5-mm-Audiokabel zwischen Ihrem Subwoofer, Laptop, Tisch oder Telefon usw. (Aux-Ausgangsgerät: Audioausgang – Subwoofer: Audioeingang)
2. Verbindung über ein Stereo-Audiokabel (3,5 mm auf 3,5 mm) zwischen Ihrem Subwoofer und der Soundbar oder einem anderen Quellgerät. (Subwoofer: Audioausgang – Soundbar/Lautsprecher: Audioeingang)

FEINABSTIMMUNG IHRES SUBWOOFERS

- **Lautstärke:**
Stellen Sie die Lautstärke nach Gehör ein, indem Sie eine Vielzahl von CDs und Audio-/Videoquellen verwenden. Stellen Sie einen tiefen, kraftvollen Bass ohne „Boomness“ ein.
- **Tiefpass:**
Mit diesem Regler wird der Frequenzbereich eingestellt, in dem der Subwoofer arbeitet. Bei kleineren Hauptlautsprechern erzielen Sie wahrscheinlich die besten Ergebnisse, wenn Sie den oberen Bereich des Reglers verwenden. Bei größeren Lautsprechern klingt wahrscheinlich der untere Bereich des Regelbereichs am besten, aber lassen Sie immer Ihr Gehör entscheiden. Wenn Männerstimmen „dünn“ klingen, drehen Sie diesen Regler auf, bis die Stimme voll, aber nicht dröhnend klingt. Wenn Männerstimmen zu „dick“ oder „brustig“ klingen, drehen Sie diesen Regler herunter, bis die Stimme natürlich klingt.
- **Phasenschalter:**
Nehmen Sie Ihre Lieblingshörposition ein. Spielen Sie Musik (keinen Film) mit einer Walking-Bass-Linie ab. Wir empfehlen Jazz- oder Country-Musik. Achten Sie nun genau auf den Punkt, an dem der Subwoofer zu Ihren Hauptlautsprechern übergeht. Dies ist der Übergangspunkt, und dieser Punkt sollte unterhalb der Frequenz einer männlichen menschlichen Stimme liegen. Die optimale Einstellung ist diejenige Phaseneinstellung, die am Übergangspunkt des Subwoofers lauter oder voller klingt. Manchmal ist kein Unterschied zu hören.

Felicitaciones a la compra de este producto Audizio. Por favor lea atentamente este manual antes de usar el aparato para disfrutar al completo de sus prestaciones.

Seguir las instrucciones le permite no invalidar la garantía. Tome todas las precauciones para evitar que se produzca fuego o una descarga eléctrica. Las reparaciones solo deben llevarse a cabo por técnicos cualificados para evitar descargas eléctricas. Guarde el manual para futuras consultas.

sentirse cierto olor. Esto es normal y desaparece al poco tiempo.

- Este aparato contiene piezas que llevan voltaje. Por lo tanto NO abra la carcasa.
- No coloque objetos metálicos o vierta líquidos dentro del aparato. Podría producir descargas eléctricas y fallos en el funcionamiento.
- No coloque el aparato cerca de fuentes de calor tipo radiadores, etc. No coloque el aparato en superficies vibratorias. No tape los agujeros de ventilación.
- Este aparato no está preparado para un uso continuado.
- Tenga cuidado con el cable de alimentación y no lo dañe. Un daño o defecto en el cable de alimentación puede producir una descarga eléctrica o fallo en el funcionamiento.
- Cuando desconecte el aparato de la toma de corriente, siempre tire de la clavija, nunca del cable.
- No enchufe o desenchufe el aparato con las manos mojadas.
- Si la clavija y/o el cable de alimentación están dañados, necesitan reemplazarse por un técnico cualificado.
- Si el aparato está dañado de modo que puedan verse sus partes internas, NO conecte el aparato a la toma de corriente y NO lo encienda. Contacte con su distribuidor. NO conecte el aparato a un reostato o dimmer.
- Para evitar un fuego o peligro de descarga, no exponga el aparato a la lluvia y a la humedad.
- Todas las reparaciones deben llevarse a cabo exclusivamente por técnicos cualificados.
- Conecte el aparato a una toma de corriente con toma de tierra (220-240Vca/50Hz) protegida por un fusible de 10-16A.
- Durante una tormenta o si el aparato no va a usarse durante un periodo largo de tiempo, desconéctelo de la toma de corriente. La regla es: Desconéctelo si no lo va a usar.
- Si el aparato no se ha usado en mucho tiempo puede producirse condensación. Deje el aparato a temperatura ambiente antes de encenderlo. Nunca utilice el aparato en ambientes húmedos o en el exterior.
- Para prevenir accidentes en las empresas, debe seguir las directrices aplicables y seguir las instrucciones.
- No lo apague y encienda repetidamente. Esto acorta su tiempo de vida.
- Mantenga el aparato fuera del alcance de los niños. No deje el aparato sin vigilancia.
- No utilice sprays limpiadores para limpiar los interruptores. Los residuos de estos sprays producen depósitos de polvo y grasa. En caso de mal funcionamiento, siempre consulte a un profesional.
- No fuerce los controles.
- Si el aparato se ha caído, siempre haga que lo verifique un técnico cualificado antes de encenderlo otra vez.
- NO utilice productos químicos para limpiar el aparato. Dañan el barniz. Tan solo límpielo con un trapo seco.
- Manténgalo lejos de equipos electrónicos ya que pueden producir interferencias.
- Si este producto incorpora una batería recargable con base ácida, por favor recargue batería cada 3 meses si no va a usar la unidad por un tiempo prolongado. En caso contrario la batería podría dañarse.
- Solo utilice recambios originales para las reparaciones, de otro modo pueden producirse daños serios y/o radiaciones peligrosas.
- Apague el aparato antes de desconectarlo de la toma de corriente y/o de otros equipos. Desconecte todos los cables y conexiones antes de mover el aparato.
- Asegúrese de que el cable de alimentación no puede dañarse cuando la gente lo pise. Compruebe el cable de alimentación antes de cada uso por si hay daños o defectos.
- El voltaje de funcionamiento es 220-240Vca/50Hz. Compruebe que la toma de corriente coincide. Si tiene que viajar, asegúrese de que el voltaje del país es el adecuado para este aparato.
- Guarde el embalaje original para poder transportar el aparato en condiciones seguras.



Esta señal advierte al usuario de la presencia de alto voltaje en el interior de la carcasa y que es de la suficiente magnitud como para producir una descarga eléctrica.



Esta señal advierte al usuario de que el manual contiene instrucciones importantes que han de leerse y seguirse al pie de la letra.

NOTA: Para asegurarse de que el aparato funcione correctamente, debe usarse en ambientes a una temperatura de entre 5°C/41°F y 35°C/95°F.



Los productos electrónicos no pueden tirarse a la basura normal. Por favor lleve este producto a un centro de reciclaje. Pregunte a la autoridad local en caso de duda. Las especificaciones son generales. Los valores actuales pueden variar de una unidad a otra. Las especificaciones pueden variar sin previo aviso.

Nunca intente reparar usted mismo este equipo. Esta manipulación anulará la garantía. No realice cambios en la unidad. Esta manipulación anulará la garantía. Esta garantía no es aplicable en caso de accidente o daños ocasionados por uso indebido del aparato o mal uso del mismo. Audizio no se hace responsable de daños personales causados por el no seguimiento de las normas e instrucciones de este manual. Esto es aplicable también a los daños de cualquier tipo.

INSTRUCCIONES DE DESEMBALAJE

ATENCIÓN! Inmediatamente después de recibir un dispositivo, desempaqué cuidadosamente la caja de cartón, compruebe el contenido para asegurarse de que todas las partes están presentes, y se han recibido en buenas condiciones. Notifique inmediatamente al transportista y conserve el material de embalaje para la inspección por si aparecen daños causados por el transporte o el propio envase muestra signos de mal manejo. Guarde el paquete y todos los materiales de embalaje originales. Si el aparato ha estado expuesto a grandes cambios de temperatura (tras el transporte), no lo enchufe inmediatamente. La condensación de agua producida podría dañar su aparato. Deje el dispositivo apagado hasta que se haya alcanzado la temperatura ambiente.

FUENTE DE ALIMENTACIÓN

En la etiqueta de la parte trasera del controlador se indica el tipo de fuente de alimentación que debe ser conectado. Compruebe que la tensión de red corresponda a esto, todos los otros voltajes a la especificada, puede causar efectos irreparable. El producto también debe estar conectado directamente a la red para ser utilizado. No en ninguna fuente de alimentación o dimmer ajustable.



Conecte siempre el producto a un circuito protegido (disyuntor o fusible). Asegúrese de que el producto tiene una toma de tierra adecuada para evitar el riesgo de electrocución o incendio.

CONTROLES Y CONEXIONES

- Power**
Presione este botón para encender/apagar el dispositivo
- Indicador LED**
- Volume**
Gire esta perilla para subir/bajar el volumen
- Low pass**
Gire esta perilla para ajustar la frecuencia LP (Solo se pasan los graves)
- Interruptor de fase**
Cambie entre 0° y 180°. Le permite sincronizar el subwoofer con el altavoz
- Aux out**
Conexión de 3,5 mm para conectar a un dispositivo de salida
- Entrada de línea/L-LFE/R**
Conexión RCA para conectar a un dispositivo de entrada
- Entrada de CC**
Conecte el adaptador de corriente incluido a esta entrada y conecte el otro extremo del cable a la fuente de alimentación correcta

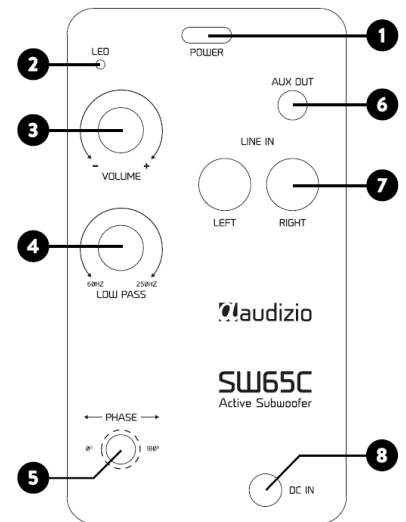

CÓMO EMPEZAR

- Saque el subwoofer de la caja.
- Enchufe el adaptador de corriente y pulse **[POWER]**.

Precución: Utilice únicamente el adaptador suministrado con el subwoofer. Conectar una fuente de alimentación con una potencia nominal diferente puede causar daños permanentes al subwoofer y puede ser peligroso.

DIAGRAMA DE CONEXIÓN

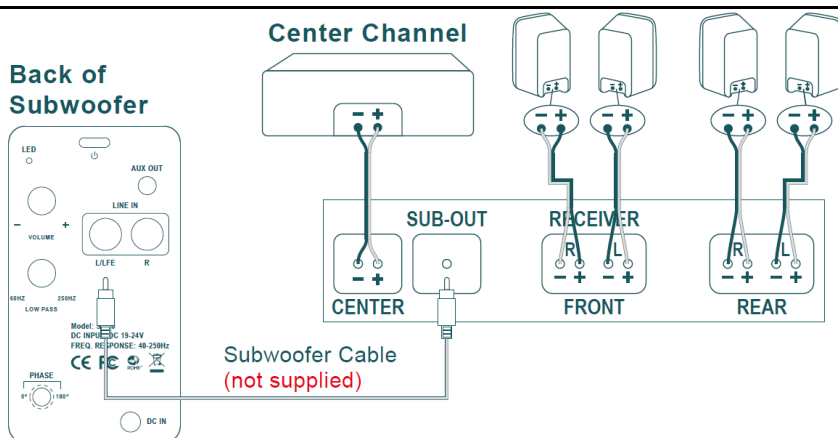

AJUSTE DEL SISTEMA

Cuando configure el subwoofer por primera vez, probablemente tendrá que realizar varios ajustes antes de que suene como a usted le gusta. Comience con el volumen al 50 %.

NOTA: Conecte un único cable de subwoofer desde la "salida de subwoofer" de su receptor a la entrada LFE del subwoofer. Este método de conexión omite el filtro interno del subwoofer y se basa en el filtro integrado en su receptor. No realice otras conexiones de señal. No utilice cable de altavoz para realizar la conexión al subwoofer.

SALIDA AUXILIAR/ENTRADA DE LÍNEA

Back of Subwoofer

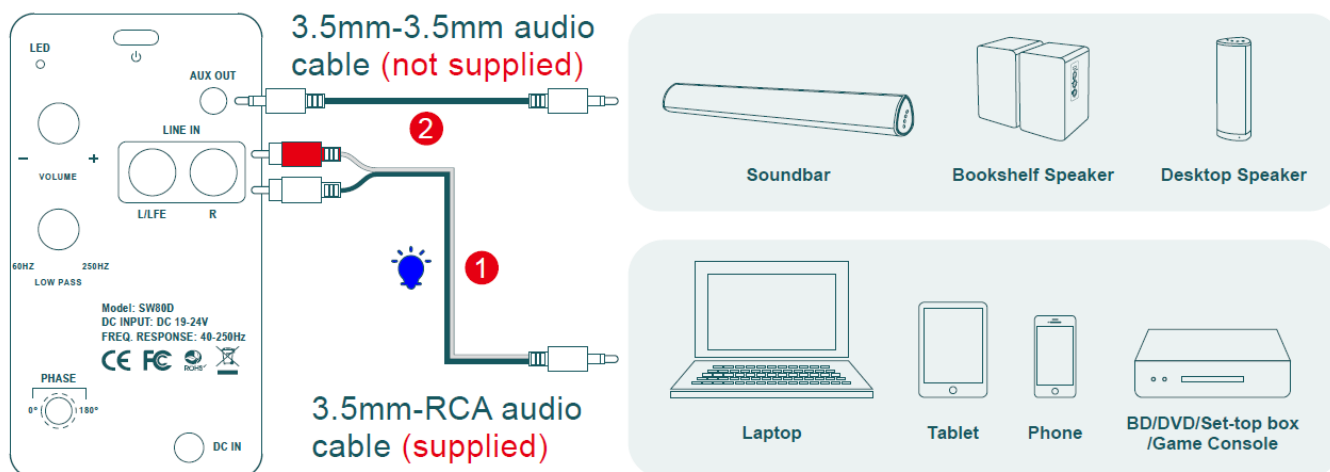

Conexión con un dispositivo de entrada y un dispositivo de salida:

1. Conexión mediante un cable de audio RCA a 3,5 mm entre el subwoofer, el ordenador portátil, la mesa o el teléfono, etc. (Dispositivo de salida auxiliar: salida de audio --- subwoofer: entrada de audio)
2. Conecte el subwoofer y la barra de sonido u otro dispositivo fuente con un cable de audio estéreo de 3,5 mm a 3,5 mm. (Subwoofer: salida de audio --- barra de sonido/altavoces: entrada de audio)

AJUSTE FINAL DEL SUBWOOFER

- **Volumen:**
Ajústelo de oído utilizando una amplia variedad de CD y fuentes de audio/vídeo.
Ajústelo para obtener unos graves profundos y potentes sin "retumbos".
- **Paso bajo:**
este control ajusta el rango de frecuencias en el que opera el subwoofer.
Cuando se utilizan altavoces principales más pequeños, el rango superior del control probablemente dará los mejores resultados. Con altavoces más grandes, el extremo inferior del rango de control probablemente sonará mejor, pero siempre deje que su oído sea el juez final. Si las voces masculinas suenan "delgadas", suba este control hasta que la voz suene rica pero no retumbante. Si las voces masculinas suenan demasiado "gruesas" o "potentes", baje este control hasta que la voz suene natural.
- **Interruptor de fase:**
Siéntese en su posición de escucha favorita. Reproduzca música (no una película) con una línea de bajo caminando. Recomendamos reproducir música jazz o country. Ahora escuche atentamente el punto en el que el subwoofer hace la transición a sus altavoces principales. Este es el punto de cruce, y este punto debe estar por debajo de la frecuencia de una voz humana masculina. Cualquiera que sea la configuración de fase que suene más fuerte o más llena en el punto de cruce (transición) del subwoofer es la configuración óptima. A veces no se oirá ninguna diferencia.

FRANÇAIS

Nous vous remercions d'avoir acheté un produit Audizio. Veuillez lire la présente notice avant l'utilisation afin de pouvoir en profiter pleinement. Veuillez lire la notice avant toute utilisation. Respectez impérativement les instructions afin de continuer à bénéficier de la garantie. Prenez toutes les précautions nécessaires pour éviter tout incendie ou décharge électrique. Seul un technicien spécialisé peut effectuer les réparations. Nous vous conseillons de conserver la présente notice pour pouvoir vous y reporter ultérieurement.

- Avant d'utiliser l'appareil, prenez conseil auprès d'un spécialiste. Lors de la première mise sous tension, il est possible qu'une odeur soit perceptible. C'est normal, l'odeur disparaîtra peu de temps après.
- L'appareil contient des composants porteurs de tension. N'OUVREZ JAMAIS le boîtier.
- Ne placez pas des objets métalliques ou du liquide sur l'appareil, cela pourrait causer des décharges électriques et dysfonctionnements.
- Ne placez pas l'appareil à proximité de sources de chaleur, par exemple radiateur. Ne positionnez pas l'appareil sur une surface vibrante. N'obturez pas les ouïes de ventilation.
- L'appareil n'est pas conçu pour une utilisation en continu.
- Faites attention au cordon secteur, il ne doit pas être endommagé.
- Lorsque vous débranchez l'appareil de la prise secteur, tenez-le par la prise, ne tirez jamais sur le cordon.
- Ne branchez pas et ne débranchez pas l'appareil avec les mains mouillées.
- Seul un technicien spécialisé peut remplacer la fiche secteur et / ou le cordon secteur.
- Si l'appareil est endommagé et donc les éléments internes sont visibles, ne branchez pas l'appareil, NE L'ALLUMEZ PAS. Contactez votre revendeur. NE BRANCHEZ PAS l'appareil à un rhéostat ou un dimmer.
- Pour éviter tout risque d'incendie ou de décharge électrique, n'exposez pas l'appareil à la pluie ou à l'humidité.
- Seul un technicien habilité et spécialisé peut effectuer les réparations
- Branchez l'appareil à une prise secteur 220-240 Vac/50 Hz avec terre, avec un fusible 10-16 A.
- Pendant un orage ou en cas de non-utilisation prolongée de l'appareil, débranchez l'appareil du secteur.
- En cas de non-utilisation prolongée de l'appareil, de la condensation peut être créée. Avant de l'allumer, laissez l'appareil atteindre la température ambiante. Ne l'utilisez jamais dans des pièces humides ou en extérieur.
- Afin d'éviter tout accident en entreprise, vous devez respecter les conseils et instructions.
- N'allumez pas et n'éteignez pas l'appareil de manière répétée. Cela réduit sa durée de vie.
- Conservez l'appareil hors de la portée des enfants. Ne laissez pas l'appareil sans surveillance.
- N'utilisez pas d'aérosols pour nettoyer les interrupteurs. Les résidus créent des dépôts et de la graisse. En cas de dysfonctionnement, demandez conseil à un spécialiste.
- Ne forcez pas les réglages.
- L'appareil contient un haut-parleur pouvant engendrer des champs magnétiques. Tenez cet appareil à 60 cm au moins d'un téléviseur ou ordinateur.
- Si le produit comprend un accumulateur intégré plomb-acide, rechargez l'accumulateur tous les 3 mois en cas de non-utilisation prolongée de l'appareil. Sinon, l'accumulateur pourrait être endommagé de manière permanente.
- Si l'accumulateur est endommagé, remplacez-le par un accumulateur de même type et déposez l'ancien accumulateur dans un container de recyclage adapté.
- Si l'appareil est tombé, faites-le toujours vérifier par un technicien avant de le rallumer.
- Pour nettoyer l'appareil, n'utilisez pas de produits chimiques qui abîment le revêtement, utilisez uniquement un tissu sec.
- Tenez toujours l'appareil éloigné de tout équipement électrique pouvant causer des interférences.
- Pour toute réparation, il faut impérativement utiliser des pièces d'origine, sinon il y a risque de dommages graves et / ou de radiations dangereuses.
- Eteignez toujours l'appareil avant de le débrancher du secteur et de tout autre appareil. Débranchez tous les cordons avant de déplacer l'appareil.
- Assurez-vous que le cordon secteur n'est pas abîmé si des personnes viennent à marcher dessus. Avant toute utilisation, vérifiez son état.
- La tension d'alimentation est de 220-240Vac/50 Hz. Vérifiez la compatibilité. Si vous voyagez, vérifiez que la tension d'alimentation du pays est compatible avec l'appareil.
- Conservez l'emballage d'origine pour pouvoir transporter l'appareil en toute sécurité.



Ce symbole doit attirer l'attention de l'utilisateur sur les tensions élevées présentes dans le boîtier de l'appareil, pouvant engendrer une décharge électrique.



Ce symbole doit attirer l'attention de l'utilisateur sur des instructions importantes détaillées dans la notice, elles doivent être lues et respectées.

Cet appareil porte le symbole CE. Il est interdit d'effectuer toute modification sur l'appareil. La certification CE et la garantie deviendraient caduques !

NOTE: Pour un fonctionnement normal de l'appareil, il doit être utilisé en intérieur avec une plage de température maximale autorisée entre 5°C/41°F et 35°C/95°F.



Ne jetez pas les produits électriques dans la poubelle domestique. Déposez-les dans une décharge. Demandez conseil aux autorisés ou à votre revendeur. Données techniques réservées. Les valeurs actuelles peuvent varier d'un produit à l'autre. Tout droit de modification réservé sans notification préalable.

N'essayez pas de réparer l'appareil vous-même. Vous perdriez tout droit à la garantie. Ne faites aucune modification sur l'appareil. Vous perdriez tout droit à la garantie. La garantie deviendrait également caduque en cas d'accidents ou dommages causés par une utilisation inappropriée de l'appareil ou un non-respect des consignes présentes dans cette notice. Audizio ne pourrait être tenu responsable en cas de dommages matériels ou corporels causés par un non-respect des consignes de sécurité et avertissements. Cela est également valable pour tous les dommages quelle que soit la forme.

DEBALLAGE

ATTENTION ! Immédiatement après réception, vérifiez le contenu du carton et assurez-vous que tous les éléments sont bien présents et en bon état. Si besoin, faites les réserves nécessaires si le matériel ou les cartons sont endommagés. Si l'appareil doit être retourné, faites-le dans l'emballage d'origine. Si l'appareil a été exposé à des fluctuations importantes de températures (par exemple après le transport), ne l'allumez pas immédiatement. De la condensation peut survenir. Laissez l'appareil éteint le temps qu'il atteigne la température ambiante.

ALIMENTATION

Vous trouvez sur l'étiquette à l'arrière de l'appareil, le type d'alimentation à utiliser. Vérifiez que la tension d'alimentation corresponde à celle mentionnée. Toute autre alimentation peut endommager l'appareil. Reliez l'appareil au secteur, il est prêt à être utilisé. En aucun cas, vous ne devez utiliser de dimmer ou d'alimentation réglable.



Connectez toujours l'appareil à un circuit protégé (disjoncteur ou fusible). Assurez-vous que l'appareil soit correctement relié à la terre afin d'éviter tout risque d'électrocution ou d'incendie.

REGLAGES ET BRANCHEMENTS

1. Power

Appuyez sur ce bouton pour allumer/éteindre l'appareil

2. LED indicator

3. Volume

Tournez ce bouton pour augmenter/diminuer le volume

4. Low Pass

Tournez ce bouton pour régler la fréquence du passe-bas (Seules les basses sont transmises).

5. Commutateur de phase

Basculez entre 0° et 180°. Vous permet de synchroniser le subwoofer avec le haut-parleur

6. Aux out

Connexion 3,5 mm pour brancher un périphérique de sortie

7. Line/LFE/R

Connexion RCA pour brancher un périphérique d'entrée

8. Entrée CC

Branchez l'adaptateur secteur fourni à cette entrée et connectez l'autre extrémité du câble à la source d'alimentation appropriée

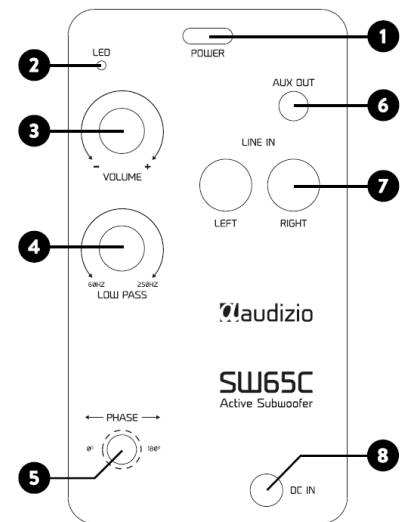

MISE EN ROUTE

- Retirez le caisson de basses de son emballage.
- Branchez l'adaptateur secteur et appuyez sur **[POWER]**.

Attention : utilisez uniquement l'adaptateur fourni avec le caisson de basses. Le branchement d'une alimentation électrique d'une puissance différente peut causer des dommages permanents au caisson de basses et peut être dangereux.

SCHÉMA DE CONNEXION

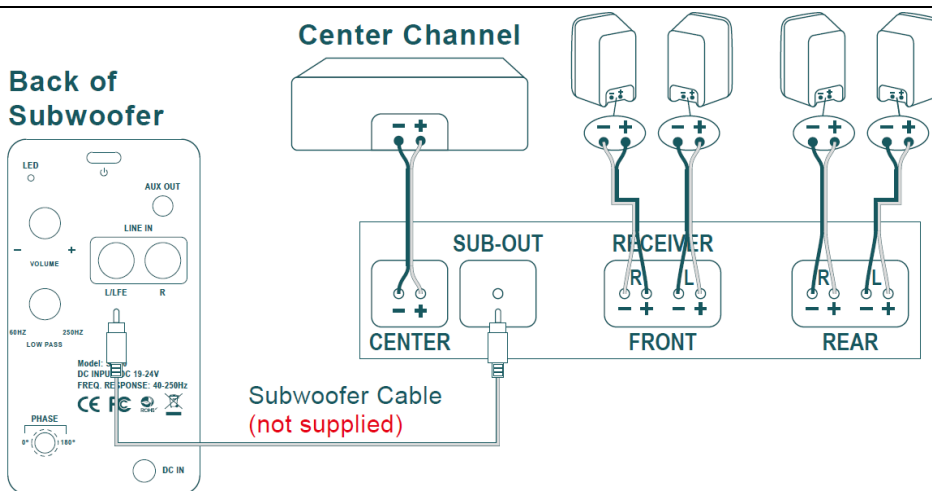

Réglage de votre système

Lorsque vous configurerez votre caisson de basses pour la première fois, vous devrez probablement effectuer plusieurs réglages avant d'obtenir le résultat souhaité. Commencez par régler le volume à 50 %.

REMARQUE : Connectez un seul câble de caisson de basses entre la sortie « sub out » de votre récepteur et l'entrée LFE du caisson de basses. Cette méthode de connexion contourne le filtre interne du caisson de basses et s'appuie sur le filtre

intégré à votre récepteur. N'effectuez aucune autre connexion de signal. N'utilisez pas de câble d'enceinte pour effectuer la connexion au caisson de basses.

AUX OUT/LINE IN

Back of Subwoofer

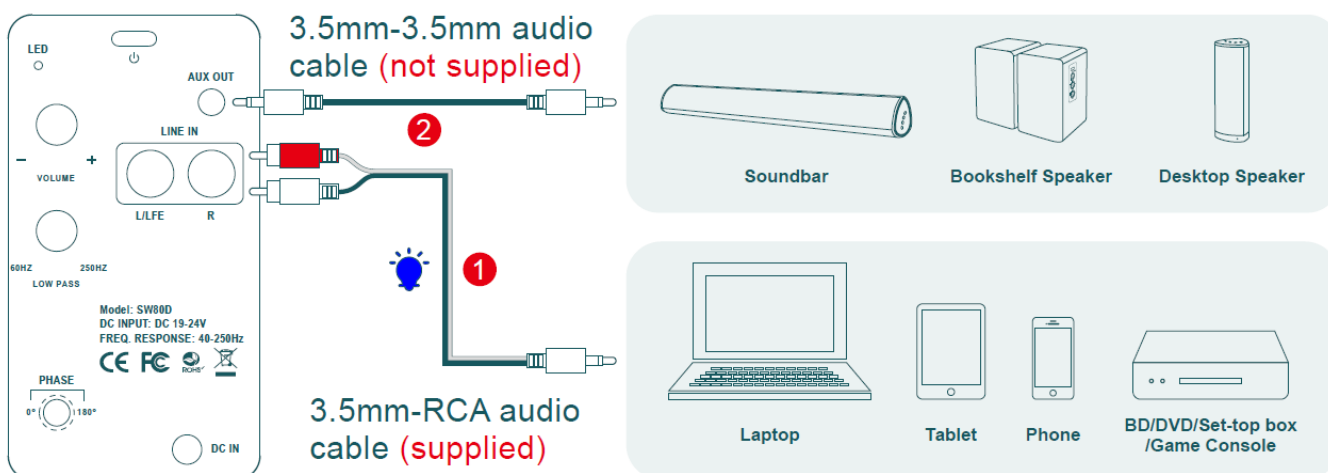

Connexion avec un périphérique d'entrée et un périphérique de sortie :

1. Connexion à l'aide d'un câble audio RCA vers 3,5 mm entre votre caisson de basses, ordinateur portable, table ou téléphone, etc.
(Périphérique de sortie auxiliaire : sortie audio --- caisson de basses : entrée audio)
2. Connexion à l'aide d'un câble audio stéréo de 3,5 mm à 3,5 mm entre votre caisson de basses et votre barre de son ou autre appareil source.
(Caisson de basses : sortie audio --- barre de son/haut-parleurs : entrée audio)

RÉGLAGE FIN DE VOTRE CAISSON DE BASSES

- **Volume :**
Réglez à l'oreille en utilisant une grande variété de CD et de sources audio/vidéo.
Réglez pour obtenir des basses profondes et puissantes sans "boomness".
- **Low Pass :**
Cette commande règle la gamme de fréquences sur laquelle le subwoofer fonctionne.
Lorsque vous utilisez des enceintes principales plus petites, la plage supérieure de la commande donnera probablement les meilleurs résultats. Avec des enceintes plus grandes, l'extrémité inférieure de la plage de commande donnera probablement le meilleur son, mais laissez toujours votre oreille être le juge final. Si les voix masculines semblent "faibles", augmentez cette commande jusqu'à ce que la voix soit riche mais pas trop grave. Si les voix masculines semblent trop "épaisses" ou "fortes", diminuez cette commande jusqu'à ce que la voix soit naturelle.
- **Commutateur de phase :**
Asseyez-vous dans votre position d'écoute préférée. Écoutez de la musique (pas un film) avec une ligne de basse continue. Nous vous recommandons d'écouter de la musique jazz ou country. Maintenant, écoutez attentivement le point de transition entre le caisson de basses et vos enceintes principales. Il s'agit du point de croisement, et ce point doit être inférieur à la fréquence d'une voix humaine masculine. Le réglage optimal est celui qui produit le son le plus fort ou le plus plein au point de croisement (transition) du caisson de basses. Parfois, aucune différence ne sera perceptible.

Gratulujemy zakupu tego produktu firmy Audizio. Prosimy o dokładne zapoznanie się z niniejszą instrukcją przed rozpoczęciem korzystania z urządzenia, aby w pełni wykorzystać wszystkie jego funkcje. Przeczytaj instrukcję przed rozpoczęciem korzystania z urządzenia. Postępuj zgodnie z instrukcjami, aby nie unieważnić gwarancji. Podjąć wszelkie środki ostrożności, aby uniknąć pożaru i/lub porażenia prądem. Naprawy mogą być wykonywane wyłącznie przez wykwalifikowanego technika, aby uniknąć porażenia prądem. Instrukcję należy zachować do wykorzystania w przyszłości.

- Przed rozpoczęciem użytkowania urządzenia należy zasięgnąć porady specjalisty. Przy pierwszym włączeniu urządzenia może pojawić się nieprzyjemny zapach. Jest to normalne i po chwili zniknie.
- Urządzenie zawiera części przewodzące napięcie. Dlatego NIE należy otwierać obudowy.
- Nie należy umieszczać metalowych przedmiotów ani wlewać płynów do urządzenia. Może to spowodować porażenie prądem elektrycznym i nieprawidłowe działanie.
- Nie należy umieszczać urządzenia w pobliżu źródeł ciepła, takich jak grzejniki itp. Nie umieszczać urządzenia na wibrującej powierzchni. Nie zakrywać otworów wentylacyjnych.
- Urządzenie nie nadaje się do pracy ciągłej.
- Należy zachować ostrożność z przewodem zasilającym i nie wolno go uszkodzić. Wadliwy lub uszkodzony przewód sieciowy może spowodować porażenie prądem elektrycznym i wadliwe działanie.
- Podczas odłączania urządzenia od gniazdka sieciowego należy zawsze wyciągać wtyczkę, a nie przewód.
- Nie należy podłączać ani odłączać urządzenia mokrymi rękami.
- Jeśli wtyczka i/lub przewód sieciowy są uszkodzone, należy je wymienić przez wykwalifikowanego technika.
- Jeśli urządzenie jest uszkodzone w takim stopniu, że widoczne są części wewnętrzne, NIE podłączać urządzenia do gniazdka sieciowego i NIE włączać urządzenia. Skontaktować się ze sprzedawcą.
- Aby uniknąć zagrożenia pożarem i porażeniem prądem, nie wystawiać urządzenia na działanie deszczu i wilgoci.
- Wszystkie naprawy powinny być wykonywane wyłącznie przez wykwalifikowanego technika.
- Podłączyć urządzenie do uziemionego gniazdka sieciowego (220-240Vac/50Hz) zabezpieczonego bezpiecznikiem 10-16A.
- Podczas burzy z piorunami lub jeśli urządzenie nie będzie używane przez dłuższy okres czasu, należy odłączyć je od sieci elektrycznej. Zasada jest taka sama: Gdy urządzenie nie jest używane, należy je odłączyć od sieci zasilającej.
- Jeśli urządzenie nie było używane przez dłuższy okres czasu, może dojść do kondensacji pary wodnej. Przed włączeniem urządzenie powinno osiągnąć temperaturę pokojową.
- Nigdy nie używać urządzenia w wilgotnych pomieszczeniach lub na zewnątrz.
- Aby zapobiec wypadkom w firmach, należy postępować zgodnie z obowiązującymi wytycznymi i instrukcjami.
- Nie należy wielokrotnie włączać i wyłączać urządzenia. Skraca to żywotność urządzenia.
- Przechowywać urządzenie w miejscu niedostępnym dla dzieci. Nie pozostawiać urządzenia bez nadzoru.
- Do czyszczenia przetłączników nie używać sprayów czyszczących. Pozostałości tych sprayów powodują osadzenie się kurzu i smaru. W przypadku awarii należy zawsze zasięgnąć porady specjalisty.
- Nie wolno wymuszać używania elementów sterujących.
- Wewnątrz urządzenia znajduje się głośnik, który może powodować pole magnetyczne. Urządzenie należy trzymać w odległości co najmniej 60 cm od komputera lub telewizora.
- Jeśli ten produkt ma wbudowany akumulator kwasowo-ołowiowy. Jeśli nie zamierzasz używać produktu przez dłuższy okres czasu, ładuj go co 3 miesiące. W przeciwnym razie bateria może ulec trwałemu uszkodzeniu.
- Jeśli bateria jest uszkodzona, należy wymienić ją na baterię o tej samej specyfikacji. Uszkodzoną baterię należy utylizować w sposób przyjazny dla środowiska.
- Jeśli urządzenie upadło, przed ponownym włączeniem należy je sprawdzić przez wykwalifikowanego technika.
- Do czyszczenia urządzenia nie należy używać środków chemicznych. Uszkodzą one lakier. Urządzenie należy czyścić wyłącznie suchą ściereczką.
- Trzymać z dala od sprzętu elektronicznego, który może powodować zakłócenia.
- Do napraw należy używać wyłącznie oryginalnych części zamiennych, w przeciwnym razie może dojść do poważnych uszkodzeń i/lub niebezpiecznego promieniowania.
- Przed odłączeniem urządzenia od sieci elektrycznej i/lub innych urządzeń należy je wyłączyć. Przed przeniesieniem urządzenia należy odłączyć wszystkie przewody i kable.
- Upewnić się, że przewód zasilający nie może zostać uszkodzony, gdy ludzie chodzą po nim. Przed każdym użyciem należy sprawdzić przewód sieciowy pod kątem uszkodzeń i usterek!
- Napięcie sieciowe wynosi 220-240Vac/50Hz. Sprawdź, czy gniazdo zasilania pasuje. W przypadku podróży należy upewnić się, że napięcie sieciowe w danym kraju jest odpowiednie dla tego urządzenia.
- Należy zachować oryginalne opakowanie, aby umożliwić bezpieczny transport urządzenia.



Ten znak zwraca uwagę użytkownika na wysokie napięcie, które jest obecne w środku obudowy urządzenia. Napięcie jest wystarczające, aby porazić użytkownika.



Ten znak zwraca uwagę użytkownika do ważnych informacji, które znajdują się w instrukcji. Informacje te powinny być przeczytane oraz uwzględnione w codziennym użytkowaniu. Urządzenie posiada certyfikat CE. **Nie wolno** wprowadzać żadnych zmian w urządzeniu. Każda modyfikacja sprzętu spowoduje utratę certyfikatu CE oraz gwarancji!

UWAGA: Urządzenie może funkcjonować w pomieszczeniach o temperaturze pomiędzy 5°C/41°F oraz 35°C/95°F.



WAŻNA INFORMACJA: Urządzenia elektryczne muszą być składowane w miejscach do tego przeznaczonych. Sprawdź, gdzie w Twojej okolicy znajduje się najbliższe centrum recyklingu. Specyfikacja techniczna poszczególnych urządzeniach może się nieznacznie różnić. Specyfikacja może ulec zmian bez powiadomień.

Nie próbuj dokonywać żadnych napraw samodzielnie, to spowoduje unieważnienie gwarancji. Gwarancja nie dotyczy uszkodzeń spowodowanych niewłaściwym użytkowaniem sprzętu, niezgodnie z instrukcją. Power Dynamics nie jest odpowiedzialny za uszczerbek na zdrowiu oraz kontuzje spowodowane niestosowaniem się do zaleceń bezpieczeństwa. Dotyczy to wszelakich uszkodzeń.

INSTRUKCJA ROZPAKOWANIA

UWAGA! Po otrzymaniu przesyłki należy ostrożnie ją rozpakować. Sprawdzić zawartość, aby upewnić się, że wszystkie części są obecne i zostały dostarczone w dobrym stanie. Jeśli jakiegokolwiek części wyglądają na uszkodzone podczas transportu lub opakowanie nosi ślady niewłaściwego obchodzenia się z nimi, należy natychmiast powiadomić dostawcę i zachować materiały opakowaniowe. Należy zachować opakowanie i wszystkie materiały opakowaniowe. Jeśli produkt musi zostać zwrócony, ważne jest, aby był zwrócony w oryginalnym fabrycznym pudełku i opakowaniu. Jeśli urządzenie zostało narażone na drastyczne zmiany temperatury (np. po transporcie), nie należy go od razu włączyć. Powstająca woda kondensacyjna może uszkodzić urządzenie. Pozostawić urządzenie wyłączone, aż osiągnie temperaturę pokojową.

ZASILANIE

Na etykiecie znajdującej się na tylnej stronie produktu podany jest typ zasilania, który należy podłączyć. Sprawdź, czy napięcie sieciowe odpowiada temu, wszystkie inne napięcia niż podane, urządzenie może zostać nieodwracalnie uszkodzone. Produkt musi być również bezpośrednio podłączony do sieci i może być używany. Brak ściemniacza lub regulowanego zasilania.



Zawsze podłączaj urządzenie do zabezpieczonego obwodu (wyłącznik automatyczny lub bezpiecznik). Upewnij się, że urządzenie ma odpowiednie uziemienie elektryczne, aby uniknąć ryzyka porażenia prądem lub pożaru.

STEROWANIE I POŁĄCZENIA

- Power**
Naciśnij ten przycisk, aby włączyć/wyłączyć urządzenie
- Wskaźnik LED**
- Volume**
Obróć to pokrętko, aby zwiększyć/zmniejszyć głośność
- Low Pass**
Obróć to pokrętko, aby wyregulować częstotliwość LP (przepuszczane są tylko basy)
- Przełącznik Phase**
Przełącznik między 0° a 180°. Umożliwia fazowanie subwoofera z głośnikiem
- Aux out**
Złącze 3,5 mm do podłączenia urządzenia wyjściowego
- Line/L-LFE/R**
Złącze RCA do połączenia z urządzeniem wejściowym
- Wejście DC**
Podłącz dotychczasowy zasilacz do tego wejścia i podłącz drugi koniec kabla do odpowiedniego źródła zasilania

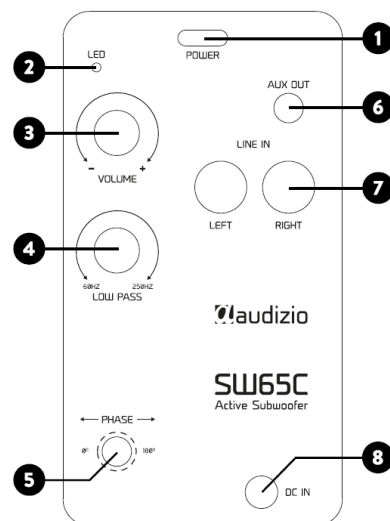

ROZPOCZĘCIE

- Wyjmij subwoofer z opakowania.
- Podłącz zasilacz i naciśnij przycisk [POWER].

Przeostroża: Należy używać wyłącznie zasilacza dostarczonego z subwooferem. Podłączenie zasilacza o innych parametrach może spowodować trwałe uszkodzenie subwoofera i może być niebezpieczne.

SCHEMAT POŁĄCZEŃ

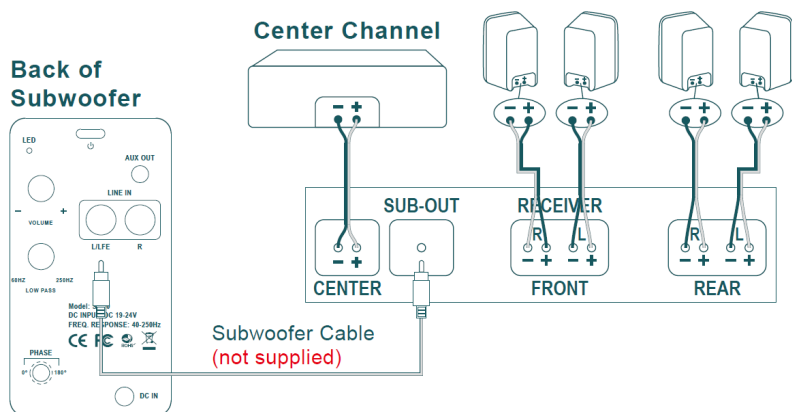

Regulacja systemu

Po pierwszym ustawieniu subwoofera prawdopodobnie będziesz musiał dokonać regulacji kilka razy, zanim usłyszysz to, co lubisz. Zacznij od ustawienia głośności na 50%.

UWAGA: Podłącz pojedynczy przewód subwoofera z wyjścia subwoofera amplitunera do wejścia LFE subwoofera. Ta metoda połączenia omija wewnętrzny filtr subwoofera i polega na filtrze wbudowanym w amplituner. Nie należy wykonywać żadnych innych połączeń sygnałowych. Nie używaj przewodu głośnikowego do połączenia z subwooferem.

Back of Subwoofer

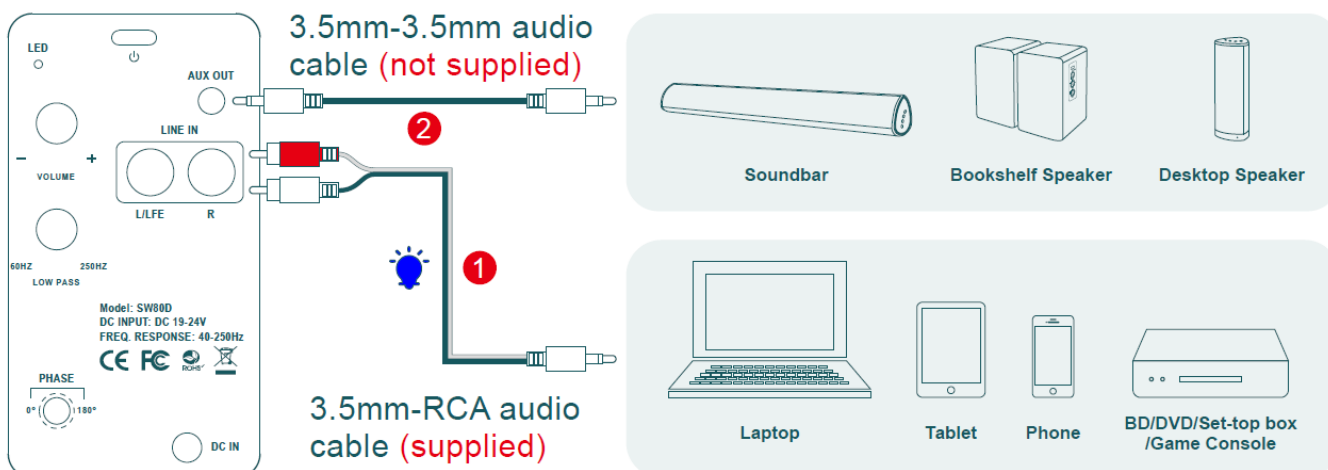

Łączenie z urządzeniem wejściowym i wyjściowym:

1. Podłączanie za pomocą kabla audio RCA do 3,5 mm między subwooferem, laptopem, stołem lub telefonem itp. (urządzenie wyjściowe Aux: wyjście audio --- subwoofer: wejście audio)
2. Podłączenie za pomocą kabla audio Stereo 3,5 mm do 3,5 mm między subwooferem a soundbarem lub innym urządzeniem źródłowym. (Subwoofer: wyjście audio --- soundbar/głośniki: wejście audio)

DOSTRAJANIE SUBWOOFERA

- **Głośność:**
Wyreguluj ją na słuch, korzystając z szerokiej gamy płyt CD i źródeł audio/wideo.
Wyreguluj, aby uzyskać głęboki, mocny bas bez „dudnienia”.
- **Low Pass:**
Ten element sterujący reguluje zakres częstotliwości, w którym działa subwoofer.
W przypadku korzystania z mniejszych głośników głównych, górny zakres regulacji prawdopodobnie zapewni najlepsze rezultaty. W przypadku większych głośników, dolny zakres regulacji będzie prawdopodobnie brzmiał najlepiej, ale zawsze ostatecznym sędzią będzie ucho. Jeśli męski wokół brzmi „cienko”, należy podkręcić pokrętkę, aż głos będzie brzmiał bogato, ale nie dudniąc. Jeśli męski wokół brzmi zbyt „grubo” lub „kluchowato”, należy zmniejszyć wartość tego pokrętki, aż głos będzie brzmiał naturalnie.
- **Przetątnik fazy:**
Usiądź w swojej ulubionej pozycji odsłuchowej. Odtwarzaj muzykę (nie film) z chodzącą linią basu. Zalecamy odtwarzanie muzyki jazzowej lub country. Teraz uważnie posłuchaj punktu, w którym subwoofer przechodzi do głównych głośników. Jest to punkt zwrotnicy, który powinien znajdować się poniżej częstotliwości męskiego głosu ludzkiego. Którekolwiek z ustawień fazy brzmi głośniejsz lub pełniej w punkcie zwrotnicy (przejścia) subwoofera, jest ustawieniem optymalnym. Czasami nie będzie słyszalna żadna różnica.

Gratulujeme ke koupi tohoto produktu Audizio. Před použitím výrobku si pečlivě přečtete tento návod, abyste mohli plně využívat všechny jeho funkce.

Před použitím přístroje si přečtete tuto příručku. Postupujte podle pokynů, aby nedošlo ke zneplatnění záruky. Přijměte veškerá preventivní opatření, abyste zabránili požáru nebo úrazu elektrickým proudem. Opravy smí provádět pouze kvalifikovaný technik, aby nedošlo k úrazu elektrickým proudem. Návod si uschovejte pro budoucí použití.

- Před použitím přístroje se poraďte s prodávajícím. Při prvním zapnutí jednotky může dojít k zápachu. To je normální a po chvíli to zmizí.
- Přístroj obsahuje části pod napětím. Proto neotvírejte jeho kryt.
- Neumísťujte do přístroje kovové předměty a nelijte na ni tekutiny. Mohlo by dojít k úrazu elektrickým proudem a poruše.
- Neumísťujte jednotku do blízkosti zdrojů tepla, jako jsou radiátory apod.
- Neumísťujte jednotku na vibrující povrch. Nezakrývejte ventilační otvory.
- Jednotka není vhodná pro trvalé používání.
- S napájecím kabelem buďte opatrní a nepoškozujte jej. Vadný nebo poškozený napájecí kabel může způsobit úraz elektrickým proudem, nebo poruchu.
- Při odpojování zařízení od zásuvky vždy tahejte za zástrčku, nikdy ne za kabel.
- Nezapojujte a neodpojujte přístroj mokřima rukama.
- Pokud je poškozena zástrčka a / nebo napájecí kabel, musí být opraveny kvalifikovaným technikem.
- Pokud je jednotka poškozena do takové míry, že jsou vidět vnitřní části, NEZAPOJUJTE jednotku do zásuvky ani ji NEZAPÍNEJTE. Kontaktujte svého prodejce. NEPŘIPOJUJTE jednotku k reostatu nebo stmívači.
- Aby nedošlo k požáru, nebo úrazu elektrickým proudem, nevystavujte jednotku dešti a vlhkosti.
- Všechny opravy musí provádět pouze kvalifikovaný technik.
- Připojte přístroj k uzemněné síťové zásuvce (220 - 240 V, střídavý / 50 Hz) chráněné pojistkou 10 - 16 A.
- Během bouřky nebo pokud nebudete jednotku delší dobu používat, odpojte ji od elektrické sítě. Pokud zařízení nepoužíváte, odpojte jej od elektrické sítě.
- Pokud jednotku nebudete delší dobu používat, může dojít ke kondenzaci vlhkosti. Než přístroj zapnete, nechejte jej dosáhnout pokojovou teplotu. Nikdy nepoužívejte jednotku ve vlhkých místnostech nebo venku.
- Abyste předešli nehodám na veřejnosti, musíte postupovat podle příslušných pokynů a instrukcí.
- Zařízení opakovaně nezapínejte a nevypínejte. Tím se zkracuje jeho životnost.
- Uchovávejte jednotku mimo dosah dětí. Nenechávejte jednotku bez dozoru.
- K čištění spínačů nepoužívejte čisticí spreje. Zbytky těchto sprejů způsobují, že se na spínačích usazuje prach a mastnota. V případě poruchy vždy vyhledejte radu od odborníka.
- Na ovládací prvky netlačte silou.
- Tato jednotka má uvnitř reproduktor, který může způsobit magnetické pole. Udržujte proto toto zařízení ve vzdálenosti alespoň 60 cm od počítače nebo televize.
- Pokud má tato jednotka vestavěnou dobíjecí baterii, tak ji dobijte alespoň 1x za 3 měsíce. Jinak může dojít k poškození baterie.
- Pokud je baterie poškozená, vyměňte ji za baterii se stejnými specifikacemi. Poškozenou baterii zlikvidujte ekologicky.
- Pokud Vám přístroj upadnul, nechte ho před opětovným zapnutím zkontrolovat kvalifikovaným technikem.
- K čištění jednotky nepoužívejte chemikálie. Poškozují lak. Jednotku čistěte pouze suchým hadříkem.
- Uchovávejte mimo dosah elektronických zařízení, která mohou způsobovat rušení.
- K opravám používejte pouze originální náhradní díly, jinak může dojít k vážnému poškození nebo nebezpečnému záření.
- Před odpojením od sítě nebo od jiného zařízení přístroj vypněte. Před přemístováním přístroje odpojte všechny napájecí i jiné kabely.
- Zajistěte, aby nemohlo dojít k poškození síťového kabelu, když po něm lidé kráčí. Před každým použitím zkontrolujte přívodní kabel, zda není poškozený nebo vadný!
- Síťové napětí je 220 – 240 V, AC / 50Hz. Zkontrolujte, zda se napětí v zásuvce shoduje. Pokud cestujete, zkontrolujte, zda je v dané zemi pro tuto jednotku vhodné síťové napětí.
- Uschovejte originální obalový materiál, abyste mohli jednotku v případě potřeby přepravit v bezpečných podmínkách.



Tento znak upozorňuje uživatele na vysokému napětí, které je uvnitř přístroje a které je dostatečně velké, aby způsobilo nebezpečí úrazu elektrickým proudem.



Tento znak upozorňuje uživatele na důležité pokyny obsažené v této příručce, kterou by si měl před používáním přečíst a dodržovat.

Jednotka má certifikát CE. Na jednotce je zakázáno provádět jakékoli změny. Certifikát CE by tím pozbyl platnost a zboží by přišlo o záruku!

POZNÁMKA: Aby bylo zajištěno, že jednotka bude fungovat normálně, musí být používána v místnostech s teplotou mezi 5 °C a 35 °C.



Elektrické výrobky se nesmí ukládat do domácího odpadu. Přineste je, prosím, do recyklačního centra. Zeptejte se místních úřadů nebo prodejce na postup. Specifikace jsou typické. Skutečné hodnoty se mohou z jedné jednotky na druhou mírně změnit. Specifikace lze změnit bez předchozího upozornění.

Nepokoušejte se sami provádět žádné opravy. To by zneplatnilo vaši záruku. Na jednotce neprovádějte žádné změny. Tím by také zanikla vaše záruka. Záruka se nevztahuje na nehody nebo škody způsobené nevhodným použitím nebo nerespektováním varování obsažených v této příručce. Power dynamics nemůže nést odpovědnost za zranění osob způsobená nerespektováním bezpečnostních doporučení a varování. To platí také pro všechny škody v jakékoli formě.

POKYNY PO VYBALENÍ

POZOR! Ihned po obdržení produktu pečlivě vybalte krabici, zkontrolujte obsah, zda jsou všechny součásti přítomny a zda jsou v bezvadném stavu. Okamžitě informujte přepravce i prodejce a uschovejte obal ke kontrole, pokud se objeví nějaké známky poškození, nebo pokud obal samotný vykazuje známky nesprávné manipulace. Ponechte si veškerý původní balicí materiál. V případě, že produkt bude muset být vrácen do továrny, je důležité, aby byl vrácen a zabalen v původní krabici. Pokud bylo zařízení vystaveno drastickým výkyvům teploty (např. v rámci přepravy), nezapínejte jej okamžitě. Vznikající kondenzovaná voda může poškodit vaše zařízení. Nechejte zařízení vypnuté, dokud nedosáhne pokojové teploty.

NAPÁJENÍ

Štítek na zadní/spodní straně výrobku udává síťové napětí, ke kterému musí být výrobek připojen. Zkontrolujte, zda síťové napětí odpovídá tomuto napětí. Jiné než uvedené napětí může způsobit neopravitelné poškození přístroje. Přístroj musí být také připojen přímo k síťovému napětí a nesmí být použit žádný stmívač nebo nastavitelný zdroj napájení.



Přístroj vždy připojujte k chráněnému obvodu (jistič nebo pojistka). Ujistěte se, že má zařízení vhodné elektrické uzemnění, abyste předešli riziku úrazu elektrickým proudem nebo požáru.

OVLÁDACÍ PRVKY A PŘIPOJENÍ

1. Power

Stisknutím tohoto tlačítka zařízení zapnete/vypnete

2. Led indikátor

3. Volume

Otáčením tohoto knoflíku zvyšujete/snižujete hlasitost

4. Low pass

Otáčením tohoto knoflíku nastavíte frekvenci LP (Propouští se pouze basy)

5. Přepínač Phase

Přepínáte mezi 0° a 180°. Umožňuje fázovat subwoofer s reproduktorem

6. Pomocný výstup

3,5 mm přípojka pro připojení k výstupnímu zařízení

7. Line in/L-LFE/R

Přípojka RCA pro připojení ke vstupnímu zařízení

8. Vstup DC

K tomuto konektoru připojte přiložený napájecí adaptér a připojte druhý konec kabelu ke správnému zdroji napájení

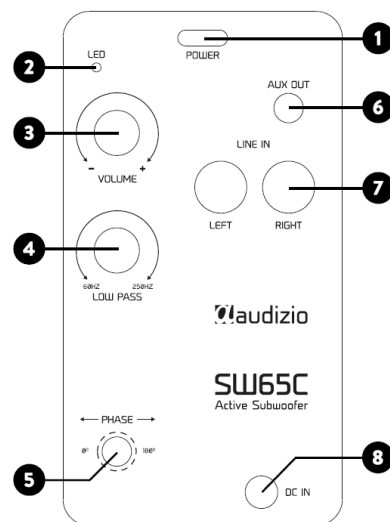

ZAČÍNÁME

- Vyměte subwoofer z krabice.
- Zapojte napájecí adaptér a stiskněte tlačítko **[POWER]**.

Upozornění: Používejte pouze adaptér dodaný se subwooferem. Připojení napájecího adaptéru s jinou jmenovitou hodnotou může způsobit trvalé poškození subwooferu a může být nebezpečné.

SCHÉMA PŘIPOJENÍ

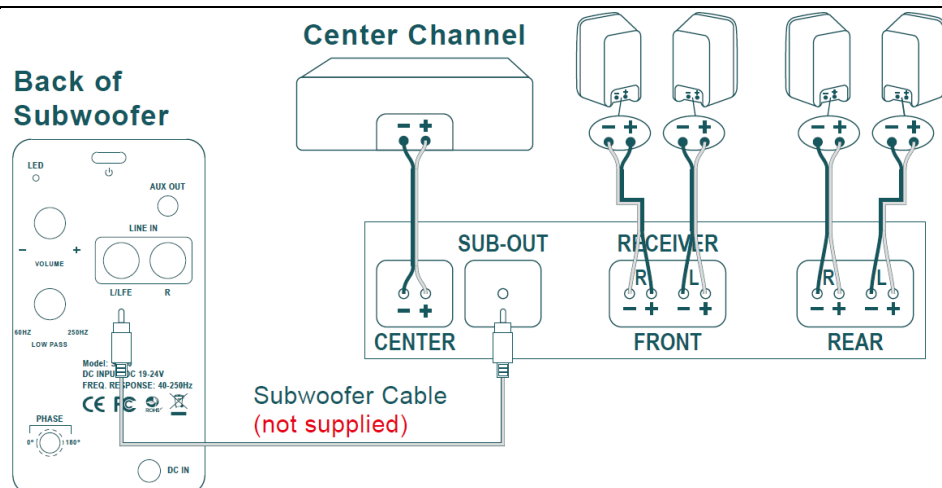

Nastavení systému

Při prvním nastavení subwooferu budete muset pravděpodobně několikrát provést nastavení, než uslyšíte, co se vám osobně líbí. Začněte s hlasitostí na 50 %.

POZNÁMKA: Připojte jeden kabel subwooferu ze „sub out“ receiveru do LFE vstupu subwooferu. Tento způsob připojení obchází interní filtr subwooferu a spoléhá se na filtr zabudovaný ve vašem receiveru. Neprovádějte žádná další připojení signálu. Pro připojení k subwooferu nepoužívejte reproduktorový drát.

Back of Subwoofer

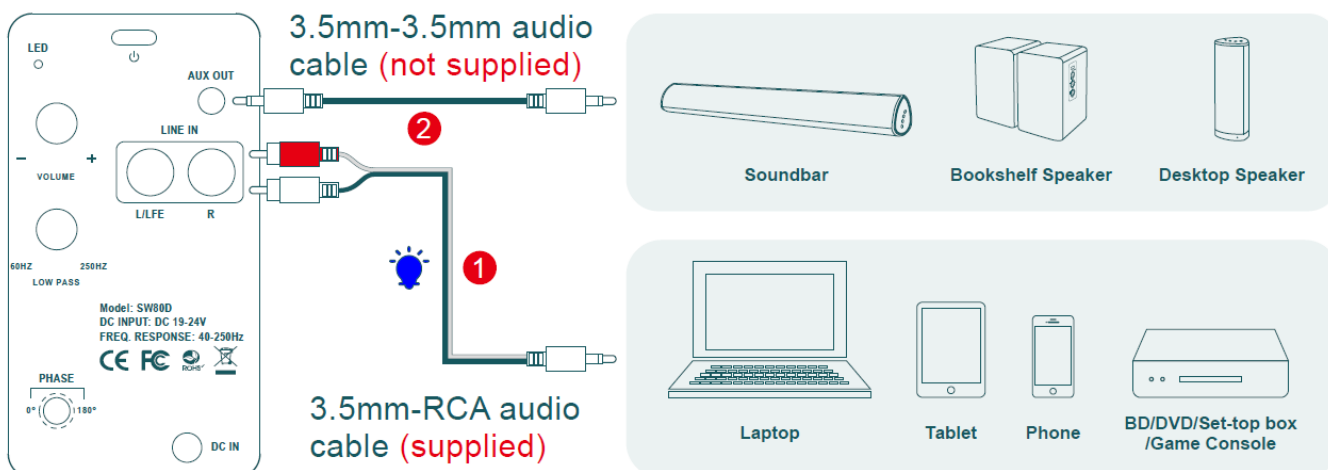

Připojení ke vstupnímu zařízení a výstupnímu zařízení:

1. Připojení pomocí audiokabelu RCA na 3,5 mm mezi subwooferem, notebookem, stolem nebo telefonem apod. (Výstupní zařízení Aux: Audio out --- subwoofer: Audio in).
2. Připojení pomocí stereofonního audio kabelu 3,5 mm na 3,5 mm mezi subwooferem a soundbarem nebo jiným zdrojovým zařízením. (Subwoofer: Audio out --- soundbar/reproduktory: Audio in)

DOLADĚNÍ SUBWOOFERU

- **Hlasitost:**
Nastavení podle sluchu pomocí nejrůznějších CD a audio/video zdrojů.
Nastavte pro hluboké a silné basy bez „buchotů“.
- **Nízká propust:**
Tento ovladač nastavuje frekvenční rozsah, ve kterém subwoofer pracuje.
Při použití menších hlavních reproduktorů přinese horní rozsah ovládání pravděpodobně nejlepší výsledky. Při použití větších reproduktorů bude pravděpodobně nejlépe znít dolní část rozsahu ovládání, ale vždy nechte konečné posouzení na svém uchu. Pokud mužské vokály znějí „tence“, zvyšte tento ovladač, dokud hlas nezní sytě, ale ne dunivě. Pokud mužské vokály znějí příliš „tlustě“ nebo „prsatě“, snižte tento ovladač, dokud hlas nezní přirozeně.
- **Přepínač fáze:**
Posadte se do své oblíbené poslechové polohy. Pusťte hudbu (ne film) s kročejovou basovou linkou. Doporučujeme přehrávat jazzovou nebo country hudbu. Nyní pozorně poslouchejte, v jakém okamžiku subwoofer přechází do vašich hlavních reproduktorů. Jedná se o bod přechodu a tento bod by měl být pod frekvencí mužského lidského hlasu. Kterékoli nastavení fáze zní v bodě křížení (přechodu) subwooferu hlasitěji nebo plněji, je optimální nastavení. Někdy nebude slyšet žádný rozdíl.

The specifications are typical. The actual values can slightly change from one unit to the other. Specifications can be changed without prior notice.

The products referred to in this manual conform to the European Community Directives to which they are subject:

European Union

Tronios B.V.,
Bedrijvenpark Twente Noord 18,
7602KR Almelo, The Netherlands

2014/35/EU
2014/30/EU
2011/65/EC
2014/53/EU



United Kingdom

Tronios Ltd.,
130 Harley Street,
London W1G 7JU, United Kingdom

S.I. 2016:1101
S.I. 2016:1091
S.I. 2012:3032
S.I. 2017:1206



Specifications and design are subject to change without prior notice.

www.audizio.com

Copyright © 2025 by Tronios The Netherlands

